

**#SPMSureSkor
Workshop
Pendidikan Moral
Form 5 Note 2**



Scan to join more INTI #SPMSureSkor Sessions.

INTI Education Counselling Centre Johor

No. 25, 25-01, Jalan Austin Heights 8/1, Taman Austin Heights,
81100 Johor Bahru, Johor
Tel. No.: 07 - 364 7537

INTI Education Counselling Centre Perak

258, Jalan Sultan Iskandar,
30000 Ipoh, Perak.
Tel. No.: 05 - 241 1933

INTI Education Counselling Centre Pahang

B16, Jalan Seri Kuantan 81, Kuantan Star City II,
25300 Kuantan, Pahang
Tel. No.: 09 - 560 4657

Kandungan 目录

Tajuk		Muka Surat
A	18 Nilai Universal dan kata kunci nilai	3
B	Graf 18 Nilai Universal	4



Unit	Bidang	Tajuk	Muka surat
5.0 INSAN BERMORAL 有道德的人			
1	INSAN BERMORAL	5.1 Norma Masyarakat Global Membentuk Keharmonian Sejagat 全世界	6
2		5.2 Ukir Nama di Mata Dunia, Jati Diri Berpisah Tiada	13
3		5.3 Kerohanian Membentuk Individu Bermoral	22
4		5.4 Penggunaan Sumber dan Penyebaran Maklumat demi Kesejahteraan Sejagat	26
6.0 JATI DIRI MORAL 自我道德特性			
5	JATI DIRI MORAL	6.1 Integriti Pemacu Kecemerlangan Organisasi	30
6		6.2 Pembangunan Negara Bertunjangkan Integriti	34
7		6.3 Berperikemanusiaan Pemangkin 催化 Kesejahteraan Global	38
7.0 MORAL DAN KENEGARAAN 道德与国家			
8	MORAL DAN KENEGARAAN	7.1 Penglibatan Diri Peneraju Komuniti	44
9		7.2 Kerjasama Masyarakat Global	50
10		7.3 Pengurusan Kewangan 财务管理 Secara Beretika Menjamin Keharmonian Hidup	58
11		7.4 Malaysia Unggul 杰出 di Mata Dunia	63
12		7.5 Malaysia dalam Hubungan Antarabangsa	67



KATA KUNCI NILAI UNIVERSAL KURIKULUM STANDARD
PENDIDIKAN MORAL SEKOLAH MENENGAH

Bil	Nilai	Kata kunci nilai
1	Kepercayaan kepada Tuhan 信奉上天	Keyakinan wujudnya Tuhan sebagai pencipta alam dan mematuhi segala ajaran berlandaskan pegangan agama atau kepercayaan masing-masing selaras dengan prinsip Rukun Negara.
2	Bertanggungjawab 负责任	Kesanggupan diri seseorang untuk memikul dan melaksanakan tugas serta kewajipan dengan sempurna.
3	Berdikari 自立	Kebolehan dan kesanggupan melakukan sesuatu tanpa bergantung kepada orang lain.
4	Harga Diri 自尊	Keupayaan dan keyakinan diri agar mampu memulia dan menjaga maruah diri dalam kehidupan.
5	Kerajinan 勤勉	Usaha yang berterusan bersungguh-sungguh dan berdedikasi dalam melakukan sesuatu.
6	Berterima kasih 感谢	Perasaan dan perlakuan untuk menunjukkan pengiktirafan dan penghargaan.
7	Patriotisme 爱国	Bangga dan taat setia kepada raja dan negara.
8	Kebebasan 自由	Bebas melakukan sesuatu tertakluk kepada peraturan dan undang-undang.
9	Keberanian 勇敢	Kesanggupan untuk menghadapi cabaran dengan yakin dan tabah.
10	Kejujuran 诚实	Bercakap benar, bersikap amanah dan ikhlas dalam setiap perlakuan.
11	Rasional 理智	Boleh berfikir berdasarkan alasan atau bukti yang nyata dan dapat mengambil tindakan yang wajar.
12	Baik hati 好心 / 善良	Kepekaan terhadap keperluan dan kebajikan diri, dan orang lain dengan memberi bantuan serta sokongan moral secara ikhlas.
13	Hemah Tinggi 崇高的品德	Beradab sopan dan berbudi pekerti mulia dalam pergaulan seharian.
14	Hormat 尊敬	Menghargai dan memuliakan seseorang serta menghormati peraturan insitisi sosial.
15	Kasih Sayang 仁爱	Kepekaan dan perasaan cinta yang lahir daripada hati yang ikhlas.
16	Kerjasama 合作	Melakukan sesuatu bersama-sama untuk kebaikan semua.
17	Kesederhanaan 中庸之道	Bersikap tidak keterlaluan dalam membuat pertimbangan atau perlakuan tanpa mengabaikan kepentingan diri dan orang lain.
18	Toleransi 互相忍让 / 容忍	Kesanggupan bertolak ansur, sabar dan mengawal diri bagi mengelakkan berlakunya pertelingkahan dan perselisihan faham demi kesejahteraan hidup.

8K 4B 3H, RPT



R - Rasional 理智

P - Patriotisme 爱国

T - Toleransi 互相忍让 / 容忍

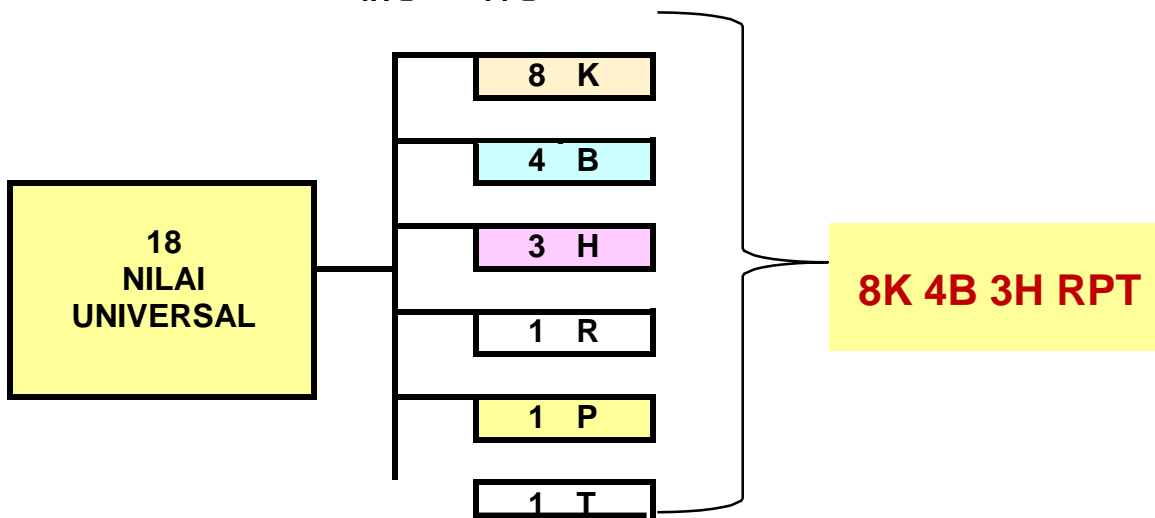

			
Kepercayaan kepada Tuhan	Kasih sayang	Kerajinan	Kejujuran

			
Keberanian	Kebebasan	Kerjasama	Kesederhanaan

			
Bertanggungjawab	Berdikari	Baik hati	Berterima kasih

		
Hormat	Hemah tinggi	Harga diri

		
Rasional	Patriotisme	Toleransi

BIDANG 5 : INSAN BERMORAL 有道德的人
UNIT 1 @ 5.1 : NORMA MASYARAKAT GLOBAL MEMBENTUK KEHARMONIAN SEJAGAT
A Konsep : Maksud norma masyarakat global

1. **Masyarakat global** merujuk individu dalam komuniti dunia yang saling berinteraksi dan berkomunikasi antara satu sama lain.
2. **Norma masyarakat global** 全球社会准则 bermaksud perlakuan yang ditunjukkan oleh anggota masyarakat dunia berasaskan peraturan sosial yang diterima dan dikongsi bersama.
3. **konsep norma masyarakat global**
 - a) Memahami, menghormati dan menerima amalan masyarakat global
 - b) Melestarikan kesejahteraan global
 - c) Berkomunikasi mengikut kesesuaian dalam hubungan antara budaya masyarakat global
 - d) Bertindak wajar dalam mengejar pembangunan dan menjaga kelestarian global
 - e) Mengamalkan sifat kemanusiaan secara global
 - f) Menghormati perpektif dalam kepelbagaian isu global
 - g) Memahami isu silang budaya 文化交融 masyarakat global

B Contoh normal masyarakat global

1. Amalan norma masyarakat setempat biasanya berlaku dalam lingkungan masyarakat tertentu, wilayah atau negara.
2. Amalan norma masyarakat global bersifat universal 普遍的 yang diterima, namun masih berlandaskan agama, kepercayaan dan bangsa.
3. **Contoh norma masyarakat global**

Bil	Contoh	Huraian
1	Ekonomi	<ul style="list-style-type: none"> • Pembelian tanpa tunai • Penerimaan mata wang 货币 yang standard • Transaksi dalam talian 线上交易
2	Sosiobudaya 社会文化	<ul style="list-style-type: none"> • Menyantuni masyarakat global • Bangga dan mengutamakan jati diri negara asal • Menerima, menghormati dan mengurus kepelbagaian adat dan tradisi
3	Kelestarian alam sekitar 永续的环境	<ul style="list-style-type: none"> • Budaya mesra alam 亲环境文化 • Pembangunan terancang • Pengurusan isu alam sekitar global secara sistematik
4	Peraturan dan undang-undang	<ul style="list-style-type: none"> • Menghormati hak asasi manusia 人权 • Melindungi hak asasi manusia • Mematuhi peraturan dan undang-undang antarabangsa
5	Kesihatan	<ul style="list-style-type: none"> • Perkongsian kepakaran perubatan seluruh dunia • Penyelidikan dan pambangunan produk dan ubat-ubatan • Kerjasama dalam pengawalan penyakit berjangkit 传染病
6	Teknologi	<ul style="list-style-type: none"> • Inovasi 革新/创新 dan penciptaan alat teknologi baharu • Jalinan dan jaringan telekomunikasi yang merapatkan jurang digital 数码鸿沟 • Penggunaan barangan dan perkakasan canggih dalam kehidupan

C Keperluan amalan norma masyarakat global

1. Norma masyarakat global penting kepada semua pihak bagi membentuk sebuah masyarakat yang menghormati hak manusia dan menghayati nilai universal.
2. Amalan norma masyarakat global dalam kehidupan harian menjadikan sesebuah masyarakat lebih sejahtera dan harmoni.
3. Berikut ialah kepentingan amalan norma masyarakat global

Bil	Keperluan	Huraian
1	Meningkatkan ekonomi global 提升全球经济	<ul style="list-style-type: none"> • Dapat merangsang 激起 pasaran ekonomi global • Dapat menggalakkan penglibatan masyarakat global dalam aktiviti ekonomi
2	Membentuk tingkah laku masyarakat global yang berperikemanusiaan	<ul style="list-style-type: none"> • Dapat mengukuhkan persefahaman budaya masyarakat global • Bertingkah laku mengikut peraturan dan undang-undang antarabangsa
3	Meningkatkan penguasaan teknologi dalam masyarakat global	<ul style="list-style-type: none"> • Penyebaran dan perkongsian ilmu terkini lebih pantas dan efisien • Dapat meningkatkan tahap komunikasi antara masyarakat global
4	Memartabatkan hak asasi manusia dan kelestarian alam sekitar global	<ul style="list-style-type: none"> • Dapat melahirkan masyarakat yang lebih prihatin dan peyayang sesama manusia dan alam sekitar • Dapat mewujudkan perpaduan masyarakat global

D Kesan pengabaian norma masyarakat global

1. Wujudnya diskriminasi 歧视 antara masyarakat global
2. Alam sekitar global terancam
3. Pertumbuhan ekonomi global terjejas
4. Interaksi sosial masyarakat global terjejas
5. Keharmonian masyarakat global tergugat
6. Peningkatan jenayah dalam masyarakat global

E Ekspresi perasaan apabila mengamalkan norma masyarakat global

1. Masyarakat global berasa bangga dan gembira kerana dapat mengamalkan amalan norma masyarakat global

F Mengamalkan sikap menghormati norma masyarakat global dalam kehidupan seharian

1. Rakyat Malaysia **menghulurkan bantuan kemanusiaan** 人道支援 kepada negara yang mengalami bencana alam seperti gempa bumi 地震, tsunami 海啸 dan peperangan 战争
2. Sukarelawan 志工 Malaysia **memberi bantuan kepakaran perubatan dan kesihatan** kepada negara yang mengalami wabak penyakit berjangkit
3. Rakyat Malaysia **menganjurkan program kelestarian alam sekitar** dengan menanam pokok dan membersihkan sampah di kawasan pantai
4. Rakyat Malaysia **menderma wang** kepada tabung alam sekitar sedunia (WWF) untuk membiayai hidupan liar yang hampir pupus
5. Kita **membantu golongan kurang upaya** di mana-mana pelosok dunia 世界各角落
6. Kita **membantu meringankan tugas rakan antarabangsa**
7. Kita **membantu rakan antarabangsa** yang dalam kesusahan

G Cadangan nilai yang berkaitan

1. Nilai hormat
2. Nilai hemah Tinggi
3. Nilai rasional
4. Nilai kesederhanaan
5. Nilai kebebasan



Sejauh manakah anda bersedia menjadi masyarakat global ?

H Maklumat Tambahan

1. Norma masyarakat global : memberi salam / tanda hormat

Bil	Negara	Amalan Norma Masyarakat
1	Malaysia, Indonesia	• berpeluk dan saling mencium pipi, mencium tangan orang yang lebih tua 亲吻长辈的手
2	Thailand, India, Sri Lanka, Nepal, Kemboja, Myanmar	• Menangkupkan kedua-dua tapak tangan di depan dada dan menundukkan kepala 合掌放在胸前并点头
3	Jepun, Korea, China	• Menundukkan kepala dan membongkokkan badan 鞠躬
4	Ameika Syarikat, Rusia, Eropah	• Berjabat tangan 握手 sambil senyum 微笑, memeluk dan menepuk bahagian belakang badan 拥抱
5	Antarabangsa	• Berjabat tangan 握手 sambil senyum 微笑

2. Norma masyarakat global : amalan norma masyarakat dan jenis perayaan



Bil	Negara	Amalan Norma Masyarakat	Jenis Perayaan
1	Malaysia, Indonesia	• Sembahyang di Masjid	• Hari Raya Aidilfitri
2	Thailand	• Menyimbah air kepada tetamu	• Pesta Songkran 泼水节
3	Jepun, Korea, China	• Berpakaian tradisional dan sembahyang di tokong	• Tahun Baru Cina
4	China	• Membuat ketupat, lumba bot naga	• Pesta Duan wu 端午节
5	Ameika Syarikat, Rusia, Eropah	• Sembahyang di gereja dan berkumpul untuk makan besar	• Hari Natal / Hari Krismas 圣诞节
6	Antarabangsa	• Berkumpul dan menyambut Tahun Baru bersama-sama	• Sambutan Tahun Baharu 新年倒数活动

3. Perbezaan amalan norma masyarakat global

Bil	Amalan masyarakat	Masyarakat Timur	Masyarakat Barat
1	Amalan ziarah-menziarahi 互相拜访	• Menanggalkan kasut sebelum masuk ke dalam rumah	• Tidak perlu menanggalkan kasut kerana menanggalkan kasut dianggap tidak sopan
2	Pakaian	• Seboleh-bolehnya menutup aurat 遮羞 • Tidak boleh mendedahkan bahagian badan kerana dianggap tidak sopan	• Lebih bebas, terutamanya musim panas. • Memakai baju tidak berlungan, seluar pendek kerana cuaca yang panas

3	Menziarahi pesakit di hospital	<ul style="list-style-type: none"> Membawa tonik 补品 dan makanan berkhasiat untuk pesakit supaya pesakit cepat sembuh 	<ul style="list-style-type: none"> Membawa bunga-bunga kepada pesakit kerana dapat menceriakan suasana yang sedih
4	Cara asuhan / didikan anak	<ul style="list-style-type: none"> Lebih bersifat autoritarianian 专制型 Beranggapan anak mesti dididik dengan tegak kerana anak akan melambangkan kebanggaan keluarga 严父出孝子 	<ul style="list-style-type: none"> Lebih bersifat permisif 松懈型 Memberi banyak kebebasan kepada anak kerana beranggapan ini ialah cara menghormati hak kebebasan anak-anak

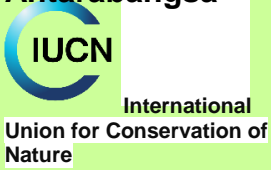
4. Pertubuhan antarabangsa yang berkaitan dengan amalan norma masyarakat global.

Bil	Jenis pertubuhan	Huraian
1	Alam sekitar Greenpeace  绿色和平	<ul style="list-style-type: none"> Memusatkan perhatian kepada isu ancaman nuklear kepada alam sekitar dan planet bumi. Menjalankan kempen untuk memberhentikan kejuruteraan genetik, ujian nuklear, mengurangkan penggunaan bahan kimia bertoksid dan kempen menyelamatkan laut dan hutan semulajadi
	Kesatuan Pemulihan Alam Sekitar Antarabangsa  International Union for Conservation of Nature	<ul style="list-style-type: none"> Ditubuhkan pada 1948, terletak di Tasik Geneva, Switzerland. mengkhususkan pemuliharaan sumber semula jadi mempengaruhi, menggalakkan, dan membantu persatuan-persatuan di seluruh dunia memuliharkan keutuhan dan kepelbagaian alam sekitar serta memastikan bahawa sebarang penggunaan sumber alam semula jadi adalah adil dan dapat dikekalkan daripada segi ekologi
	World Wildlife Fund for Nature  Tabung Hidupan Liar Dunia 世界自然基金会	<ul style="list-style-type: none"> memainkan peranan dalam mengekalkan kualiti alam sekitar menjalankan usaha untuk mendidik dan menyeru manusia agar mengekalkan keadaan semulajadi alam dengan menghentikan aktiviti pembalakan haram dan pemburuan binatang yang sudah hampir pupus seperti orang utan, badak sumatera, seladang, tapir dan lain-lain. Melancarkan program “Hutan Untuk Air, Air Untuk Kehidupan” dan “Earth Hour”

Bil	Jenis pertubuhan	Huraian
2	<p>Hak asasi manusia</p>	<p>Pengampunan Antarabangsa</p>  <p>国际赦免</p> <ul style="list-style-type: none"> • Ditubuhkan pada 1961, terletak di London, Britain • Memperjuangkan hak asasi manusia • berkempen untuk "dunia di mana setiap orang menikmati semua hak asasi manusia yang termaktub dalam Perisytiharan Universal Hak Asasi Manusia dan instrumen hak asasi antarabangsa yang lain." • bertujuan untuk melepaskan orang yang dipenjarakan dan ditahan atas sebab-sebab pemikiran / kepercayaan, agama, etnik, warna kulit, bahasa, dsb, dan menghapuskan hukuman sindang / penyiksaan.
	<p>Pertubuhan Buruh Antarabangsa (ILO)</p>  <p>International Labour Organization 国际劳工组织</p>	<ul style="list-style-type: none"> • Menegakkan keadilan sosial khususnya dalam kalangan golongan pekerja. • Menggubal standard buruh antarabangsa dengan menetapkan : <ul style="list-style-type: none"> ○ Kebebasan bersatu ○ Mengendalikan persatuan ○ Perjanjiaan kolektif ○ Pemansuhan buruh paksa ○ Kesamaan peluang dan layanan • Menggalakkan pembangunan organisasi dan kebebasan bekerja • Menyediakan latihan dan khidmat nasihat kepada organisasi
	<p>联合国难民事务高级专员</p> <p>Pesuruhjaya Tinggi Tentang Orang Pelarian PBB (UNHCR)</p>  <p>UNHCR The UN Refugee Agency</p>	<ul style="list-style-type: none"> • Melindungi hak dan kebajikan orang pelarian • Menyelaraskan tindakan pada peringkat antarabangsa dalam melindungi dan menyelesaikan masalah orang pelarian • Memastikan orang pelarian mendapat hak suaka 住所 dan perlindungan di negara lain. • Membantu orang pelarian kembali ke negara asal atau menetap di negara lain
	<p>Tabung Kanak-kanak PBB (UNICEF)</p>  <p>unicef 联合国儿童基金会</p>	<ul style="list-style-type: none"> • Membantu melindungi kanak-kanak daripada belunggu kemiskinan, keganasan, penyakit dan diskriminasi bagi mempertingkatkan kehidupan mereka. • Menganjurkan langkah memberi penjagaan terbaik. • Menggalakkan pendidikan untuk kanak-kanak perempuan sekurang-kurangnya sehingga sekolah rendah. • Memastikan : <ul style="list-style-type: none"> ○ Kanak-kanak mendapat imunisasi sewajarnya ○ Kanak-kanak mendapat makanan • Penyebaran AIDS dan virus HIV tidak menular dalam kalangan remaja

2	<p>Hak asasi manusia</p>  <p>International Cricket Council</p>	<p>Mahkamah Jenayah Antarabangsa (ICC) 国际刑事法院 (18 orang hakim)</p>	<ul style="list-style-type: none"> • Ditubuhkan pada tahun 2002 di bawah Statut Rom 罗马规约 untuk membicarakan empat jenis jenayah antarabangsa utama. Ia mula berkuatkuasa pada 1 Julai 2002. • mengadili 4 jenis jenayah antarabangsa yang serius seperti jenayah pembunuhan kaum beramai-ramai @ jenayah Genocide 种族灭绝, jenayah terhadap kemanusiaan, jenayah perang, jenayah pencerobohan ketenteraan
3	<p>Kesihatan</p>	<p>Pertubuhan Kesihatan Sedunia (WHO)</p>  <p>World Health Organization 世界卫生组织</p>	<ul style="list-style-type: none"> • Beribu pejabat di Geneva, Switzerland • Memperjuangkan <u>peningkatan taraf kesihatan manusia sejagat</u> • Mendukung dalam pelbagai kempen seperti pelancaran kempen membasmi demam kepialu 伤寒/疟疾 pada tahun 1955, kempen imunisasi terhadap penyakit rubella dan pelancaran UNAIDS untuk membasmi penyakit AIDS pada tahun 1998. • WHO menetapkan Hari Kesihatan Sedunia pada 07 April setiap tahun. • WHO juga mengiktirafkan kempen kesihatan awam tertentu, contohnya : Hari Tuberkulosis sedunia 24/03, Minggu Imunisasi Sedunia, Hari Malaria Sedunia 25/04, Hari Dunia Tanpa Tembakau 31/05, Hari Penderma Darah Sedunia 14/06, Hari Hepatitis Sedunia 28/07 dan Hari AIDS Sedunia 01/12.
4	<p>Peraturan dan undang-undang</p>	<p>Mahkamah Keadilan Antarabangsa (ICJ)</p>  <p>INTERNATIONAL COURT OF JUSTICE 国际法院 (15 orang hakim)</p>	<ul style="list-style-type: none"> • Ditubuhkan pada 1945 di bawah piagam Pertubuhan Bangsa-bangsa Bersatu yang terletak di Haige, Belanda • menyelesaikan pertikaian undang-undang yang dikemukakan oleh dua buah negara • memberi nasihat tentang persoalan undang-undang yang diserahkan oleh badan-badan / agensi-agensi yang diiktiraf oleh PBB • contoh tuntutan Pulau Sipadan & Ligitan antara Malaysia (1998-2002) dengan Indonesia, Pulau Batu Putih antara Malaysia dengan Singapura (2003), perebutan Kepulauan Sparty @ Gugusan Semarang Peninjau (diberikan kepada Filipina pada Tahun 2016)

5	Ekonomi 	Tabung Kewangan Antarabangsa (IMF) 国际货币基金组织	<ul style="list-style-type: none"> • Organisasi antarabangsa tetap yang terdiri daripada 191 negara • Menggalakkan kerjasama kewangan antarabangsa dan merunding masalah kewangan • Menggalakkan kestabilan tukaran wang asing dan memelihara aturan tukaran wang • Bantuan / pinjaman kewangan kepada negara yang mengalami krisis kewangan.
		Persidangan Perdagangan dan Pembangunan PBB (UNCTAD) 联合国贸易和发展会议 	<ul style="list-style-type: none"> • Mengintegrasikan negara-negara membangun ke dalam ekonomi dunia. • Kebenaran import tanpa cukai barangan terpilih negara membangun • Pusat pengurusan bagi isu-isu perdagangan dan pembangunan, kewangan, teknologi dan pelaburan. • Merupakan forum antara kerajaan, pakar ekonomi dalam bentuk pertukaran pengalaman bagimencapai persetujuan bersama. • Menjalankan penyelidikan, analisis polisi dan pengumpulan data untuk menjadi input kepada perbincangan dalam forum
6	Sosio budaya 	Pertubuhan Pendidikan, Saintifik, dan Kebudayaan PBB (UNESCO) 联合国教育、科学及文化组织	<ul style="list-style-type: none"> • Ditubuhkan pada 1945, terletak di Paris, Perancis. • Berperanan membantu dan menggalakkan kerjasama dalam kalangan negara anggota dalam bidang pendidikan, sains, sosial, kebudayaan dan komunikasi. • Sebagai pusat perkongsian dan penyebaran maklumat • Menggalakkan perjanjian dalam isu-isu etika.
		Pertubuhan Makanan dan Pertanian (FAO) 粮食及农业组织 	<ul style="list-style-type: none"> • Beribu pejabat di Rom, Itali. • Berperanan untuk meningkatkan pengeluaran makanan, sistem agihan dan mengatasi kebuluran 饥荒 • Menghulurkan bantuan makanan kepada mangsa perang dan malapetaka alam 天灾

5. **“Earth Hour”** ialah kempen yang digerakkan oleh World Wide Fund for Nature (WWF) bagi mencetuskan kesedaran tentang perlunya kita bertindak untuk menyelamatkan bumi. Aktiviti semasa kempen “Earth Hour” ialah tindakan **menutup suis elektrik selama** satu jam untuk memberikan kesedaran kepada masyarakat dunia tentang kesan pemanasan global dan perubahan iklim kepada bumi.



BIDANG 5 : INSAN BERMORAL 有道德的人
UNIT 2 @ 5.2 : UKIR NAMA DI MATA DUNIA JATI DIRI BERPISAH TIADA
A Konsep : Ciri individu glocal 全球在地化的个人特征

1. **Glocal** ialah satu istilah yang digabungkan daripada perkataan **global** dan **lokal**.
2. **Global** bermaksud **sejagat**. Manakala **lokal** bermaksud **setempat**.
3. **Individu glocal** bermaksud **seseorang yang mampu berdaya saing** pada peringkat **global** tetapi **berakar umbi** atau **berpegang teguh pada jati diri lokal**, iaitu tempat tumpah darah sendiri.
4. Berikut ialah ciri individu glocal :

Bil	Ciri individu glocal	Huraian
1	Berdaya saing 有竞争能力	<ul style="list-style-type: none"> • Mampu berdaya saing pada peringkat lokal dan global • Memberikan idea yang mencerminkan wawasan bertaraf glocal 能给予有宏愿及全球在地化的建议
2	Jaringan dan jalinan glocal yang baik	<ul style="list-style-type: none"> • Menerima, menghormati dan menguruskan kepelbagaian budaya lokal dan global • Mempunyai hubungan yang baik dan mampu berkomunikasi pada peringkat lokal dan global
3	Jati diri kukuh 坚定纯净的自己	<ul style="list-style-type: none"> • Menyesuaikan diri dengan perubahan dunia tanpa mengabaikan jati diri • Berfikiran positif 积极 dan optimis 乐观
4	Kemahiran teknologi maklumat	<ul style="list-style-type: none"> • Mampu mengadaptasi teknologi maklumat mengikut peredaran masa • Mengelakkan penyalahgunaan teknologi maklumat yang menggugat jati diri

B Sikap 态度 individu glocal

1. Individu glocal mampu menguasai ilmu pengetahuan dan kemahiran yang terkini berasaskan nilai universal.
2. Oleh itu, Individu yang baik, inovatif 创新, kreatif 创意, dinamik 生气蓬勃 dan berdaya saing 有竞争能力 pada peringkat global dapat dilahirkan.
3. Berikut ialah contoh sikap individu glocal :
 - i. Mengutamakan budaya asal 注重文化根源
 - ii. Menguasai pelbagai bahasa tanpa mengabaikan bahasa kebangsaan dan bahasa ibunda 母语
 - iii. Mengekalkan jati diri walaupun bersaing pada peringkat global
 - iv. Menyesuaikan teknologi global dengan teknologi tempatan
 - v. Mengutamakan produk tempatan berbanding dengan produk antarabangsa
 - vi. Menjaga nama baik negara ketika berada di luar negara

C Kepentingan menjadi individu glocal

1. Individu glocal ialah seseorang yang mempunyai ideologi 思想 tempatan dan antarabangsa dalam mengurus kehidupan seharian.
2. Sikap glocal merupakan satu aspek penting pada masa ini untuk menghadapi dunia yang semakin mencabar.

3. Berikut ialah kepentingan menjadi individu global :

Bil	Kepentingan	Huraian
1	Membentuk individu yang kreatif dan inovatif	<ul style="list-style-type: none"> • Dapat melahirkan individu yang mempunyai sikap dan pemikiran yang berkualiti tinggi • Berilmu dan berkemahiran dalam membuat keputusan
2	Meningkatkan imej negara di pesada dunia	<ul style="list-style-type: none"> • Mampu bersaing dengan dunia luar • Mencapai prestasi yang cemerlang
3	Menghadapi cabaran global	<ul style="list-style-type: none"> • Mampu mengekalkan identiti lokal • Kemampuan menghadapi cabaran global
4	Melestarikan pembangunan negara dan modal insan	<ul style="list-style-type: none"> • Dapat memberikan sumbangan yang progresif 渐进的 dalam pembangunan negara • Berfikiran di luar kotak 跳出思维的框架 dari segi ilmu, tindakan, disiplin dan wawasan

D Kesan sekiranya individu tidak bersikap global

1. Individu yang tidak bersikap global akan menghadapi kesan dan cabaran dalam perkembangan diri dan pembangunan negara.
2. Berikut ialah kesan yang akan dihadapi oleh individu yang tidak bersikap global :
 - a. Mudah terpengaruh dengan budaya luar
 - b. Transformasi kemajuan negara terjejas 国家进步转型受影响
 - c. Kepakaran dan kemahiran yang terhad dalam bidang yang diceburi
 - d. Kesukaran bersaing dan berkomunikasi dengan dunia luar
 - e. Hilang nilai, etika dan jati diri dalam mengejar arus globalisasi 全球化的潮流
 - f. Kurang kemampuan untuk menghadapi masalah secara holistik 全面/整体的
 - g. Kesukaran menerima kepelbagaian sosiobudaya 面对困难接受多样化的文化社会

E Ekspresi perasaan apabila bertindak sebagai individu global

1. Sikap global dalam diri seseorang mampu menyemai nilai harga diri dan memantapkan 使稳固/坚定 nilai patriotisme.
2. Pemantapan sikap ini melahirkan perasaan **bangga, bersyukur dan gembira** dalam diri setiap individu.

F Mengamalkan sikap individu global dalam kehidupan seharian

1. Berikut ialah beberapa contoh isu yang memerlukan amalan sikap individu global dalam kehidupan seharian

a. Pemilihan kerjaya 事业选择	g. Pengurusan alam sekitar
b. Amalan adat dan kepercayaan	h. Kepadatan perumahan 住宅区密集度
c. Migrasi 移居	i. Sektor pengangkutan
d. Budaya berpakaian	j. Penyakit berjangkit 传染病
e. Seni dan muzik	k. Cabaran integriti
f. Jaringan sosial 社交网	l. Sektor pelancongan

2. Aktiviti yang memerlukan amalan sikap individu global :
 - a. Aktiviti memperagakan pakaian pelbagai bangsa di seluruh dunia
 - b. Pertandingan akademik di peringkat antarabangsa melalui media massa
 - c. Melibatkan diri dalam aktiviti kokurikulum di peringkat antarabangsa
 - d. Menyertai pertandingan sukan di peringkat antarabangsa
 - e. Program pertukaran budaya 文化交流计划
 - f. Program pertukaran pelajar 学生交流计划

G Cadangan nilai yang berkaitan

1. Nilai kepercayaan kepada Tuhan
2. Nilai hemah Tinggi
3. Nilai harga diri
4. Nilai toleransi
5. Nilai patriotisme





Bahasaku global, jati diriku global. Bersetujukah anda ?

H Maklumat Tambahan

Bil	Isu	Individu lokal	Individu global	Individu global
1	Pemilihan kerjaya 	Kebaikan : Dapat menyumbang kepakaran dalam negara Kelemahan : Tidak dapat mempelajari ilmu baharu dari luar	Kebaikan : Dapat membanggakan negara pada peringkat dunia Kelemahan : Kemungkinan terpengaruh dengan budaya negatif	<ul style="list-style-type: none"> Pua Khein Seng 潘健成 telah mengharumkan nama Malaysia di peringkat dunia kerana mencipta USB flash drive 电脑笔 dan digelar “Bapa Pen Drive” di Malaysia
2	Seni dan muzik 	Kebaikan : Dapat mempopularkan lagu Melayu di Malaysia Kelemahan : Hanya mengenali seni dan muzik di Malaysia sahaja	Kebaikan : Dapat mengharumkan nama Malaysia di peringkat dunia Kelemahan : Kemungkinan terpengaruh dengan budaya “ <i>black metal</i> ” 黑金属音乐	<ul style="list-style-type: none"> Shila Amzah 茜拉 telah mengharumkan nama Malaysia di peringkat dunia apabila memenangi rancangan realiti Asian Wave 2012, Shila kemudiannya mengikat kontrak dengan Shanghai Media Team Entertainment Group. Terkenal dengan lagu Patah Seribu, Shila sangat dikenali di negara China sehingga lagu tersebut dirakamkan dalam bahasa Mandarin.

Bil	Isu	Pengetahuan lokal	Pengetahuan global	Gabungan (Glokal)	Kebaikan
1	Alam sekitar	<ul style="list-style-type: none"> • Kempen mesra alam • Bebas plastik • Baja organik • Penggunaan sistem solar • Program kitar semula 	<ul style="list-style-type: none"> • Polisi alam sekitar yang tegas • Contoh : Insentif kepada organisasi yang bekerjasama dalam mengekalkan kehijauan • Pemulangan cukai bahan plastik • Contoh : cukai untuk barang plastik akan dikembalikan apabila dikitar semula 	<ul style="list-style-type: none"> • Polisi mesra alam • Contoh : Insentif kepada syarikat yang berjaya mengamalkan kaedah mesra alam • Mengenakan cukai pelepasan asap • Mesin kitar semula 	<ul style="list-style-type: none"> • Menggalakkan kaedah mesra alam secara konvensional • Memudahkan rakyat untuk melaksanakan kitar semula • Mengurangkan pencemaran alam

Warisan budaya yang melambangkan glokal

	<p>Tarian Mak Yong, Malaysia https://www.youtube.com/watch?v=UhuKVQoYNQ0 Tarian ini berasal dari Pattani, Thailand. Tarian ini asalnya ditari untuk menyembuhkan pesakit yang dirasuk. Pada 2005, UNESCO mengumumkan bahawa Mak Yong diiktiraf sebagai salah <u>satu Karya Agung Warisan Tidak Ketara Kemanusiaan (Intangible Cultural Heritage of Humanity)</u>.</p>
	<p>Tari Klasik Khmer / Tari Dewi Apsara, Kamboja 柬埔寨 https://www.youtube.com/watch?v=ZVfm-tuTqAo&list=RDErbp1Isk96M&index=3 Tarian ini berasal dari mitologi klasik dan kisah kepercayaan Hindu mengenai mitos 神话 bidadari apsara 仙女 iaitu penghuni swargaloka 天宫 yang cantik jelita.</p>
	<p>Tari Saman (Pok-Pok Ane), Indonesia https://www.youtube.com/watch?v=DaukhB8zGH8 Tari saman diciptakan dan dikembangkan oleh seorang tokoh islam yang bernama Syekh Saman. Beliau seorang tokoh agama dan tokoh seniman, oleh itu, tari saman ialah satu tarian dakwah 传教 bertepuk tangan, kaki dan dada sambil menyanyi syair 诗歌.</p>

	<p>Nyayian Ca Tru, Vietnam 越南 https://www.youtube.com/watch?v=XrzGeo8GQX8 Nyayian Ca Tru adalah nyayian pemujaan 祭拜 yang dinyayi di depan kuil 庙宇. Ia adalah nyayian rakyat Vietnam yang berbentuk sajak dengan muzik.</p>
	<p>Bangsawan 马来歌舞剧 https://www.youtube.com/watch?v=Xpck6_88rZ0</p>
	<p>Dhol 朵尔鼓/一种锡克族大鼓 https://www.youtube.com/watch?v=dVr6Z1SSfB0</p>
	<p>Muzik Tradisional Cina 华乐 https://www.youtube.com/watch?v=-9crGpn9Ed8</p>
	<p>Isun-isun https://www.youtube.com/watch?v=N9WnXAKDg2A Tradisi berpantun dalam masyarakat Iranum dan Bajau di Kota Belud. Gesekan biola 小提琴 yang dimainkan pemantun wanita menjadikan majlis `ngi it biola' hidup. Pantun isun-isun biasanya melibatkan seorang pemantun lelaki atau lebih, manakala lawannya seorang pemantun wanita atau lebih. Lazimnya majlis isun-isun dimainkan sewaktu majlis keramaian seperti menyambut kelahiran, majlis perkahwinan atau majlis menunaikan nazar dan sebagainya.</p>
	<p>Awang Batil 讲故事的人 https://www.youtube.com/watch?v=rzaM6zeg_v4 Tokoh yang memperkembangkan sastera rakyat dikenali sebagai penglipurlara. Mereka bercerita dari sebuah rumah ke sebuah rumah. Cerita-cerita tersebut bersambung-sambung, memakan masa beberapa malam. Di antara tokoh-tokoh penglipurlara itu ialah Awang Batil. Seseorang pencerita digelar Awang Batil kerana semasa mempersembahkan ceritanya, dipukulnya sebuah batil berdeting-deting bunyinya. Irama pukulan batil itu sebagai muzik latar ketika bercerita.</p>

	<p>Main Jo'oh (Mah Meri) 玛美里族祭海活动 https://www.youtube.com/watch?v=ncX-sViqX_s Mah Meri ialah orang asli yang tinggal di Pulau Carey. Main Jo'oh ialah tarian menyembah laut untuk mendapat perlindungan dari Tuhan. Mereka mempercayai animisme. 万物有灵论 Mah bermaksud hutan, meri bermaksud manusia. Mereka sangat mahir dalam seni ukiran 雕刻 dan seni anyaman 编织.</p>
 <p>Teater Jikey, Pengembaraan Putera Sadao, USM 2017</p>	<p>Jikey https://www.youtube.com/watch?v=tGshqSPt2Hc Jikey ialah salah satu daripada teater tradisional masyarakat Melayu yang sangat popular di negeri Kedah dan Perlis sekitar 60-an. Ia juga popular di selatan Thailand dan dikenali sebagai Likey dan popular di Satun dan Phuket. Persembahan Jikey turut dipengaruhi oleh elemen kesenian yang terdapat dalam persembahan Mak Yong, Hadrah, Bangsawan dan Mak Mulung. Tarian Jikey mempunyai bentuk tarian pementasan 舞台剧 dan mempunyai dialog lucu 幽默对话, muzik dan tarian. Muzik jikey terdiri dari muzik dan muzik mengiringi nyanyian. Watak tertentu dalam drama jikey dikenali dengan unsur tertentu dalam muzik. Alatan muzik Jikey biasanya terdiri daripada violin, 3 rebana, dan 2 cerik (ketuk buluh)</p>
	<p>Tarik Selampit 拉腰布 https://www.youtube.com/watch?v=RUvS8DwUvXE Tari Selampit Delapan merupakan tarian tradisional masyarakat provinsi Jambi, yang pertama kali diperkenalkan oleh M. Ceylon pada tahun 1970. Tarian ini diartikan sebagai tari dengan delapan kain yang menggambarkan pergaulan para muda-mudi di daerah Jambi. Tari Selampit Delapan banyak ditampilkan pada pesta adat, promosi budaya dan hari-hari besar yang ada di provinsi Jambi</p>
	<p>Joget Gamelan https://www.youtube.com/watch?v=SXDKV7Xd1fY Tarian Gamelan merupakan salah satu tarian Melayu klasik. Tarian klasik ini mula dipersembahkan di Istana di empayar Riau dan Lingga dalam kurun ke-17. Ia mula di persembahkan buat pertama kali di khalayak ramai di Pekan, Pahang dalam tahun 1811 dalam upacara persandingan Tengku Hussain, putera kepada Sultan Abdul Rahman yang memerintah Lingga, dengan Wan Esah yakni adik perempuan kepada Bendahara Ali dari Pahang.</p>

	<p>Wayang Kulit 皮影戏 https://www.youtube.com/watch?v=meF57TpAmOQ&t=139s Wayang kulit ialah seni tradisional yang berasal dari tanah Jawa, Indonesia. Wayang berasal dari kata "Ma Hyang" yang ertinya menuju kepada roh spiritual, dewa, atau Tuhan Yang Maha Esa. Ada juga yang mengartikan wayang ialah istilah bahasa Jawa yang bermakna "bayangan". Wayang kulit dimainkan oleh seorang dalang 皮影戏导演 yang juga menjadi narator dialog tokoh-tokoh wayang, dengan diiringi oleh muzik gamelan 乐队 yang dimainkan oleh sekelompok nayaga dan tembang yang dinyanyikan oleh para pesinden.</p>
	<p>Dikir Barat https://www.youtube.com/watch?v=4ttLML_AIMg Dikir Barat merupakan satu persembahan negeri Kelantan yang disampaikan secara berkumpulan. Setiap kumpulan biasanya diketuai oleh seorang Tukang Karut dan Tok Juara 主唱. Tukang Karut dan Tok Juara akan mendahului nyanyian sambil berbalas-balas pantun dan diikuti oleh awak-awak 一群和唱的人 sebagai suara latar dengan suara yang kuat dan lantang. Alat muzik yang biasa digunakan ialah rebana 鼓 ibu dan anak dan tetawak.小铜锣</p>
	<p>Tari inai https://www.youtube.com/watch?v=faXeky2Kjck Tarian Inai ini popular di Perlis, utara Kedah dan Kelantan. Tarian Inai ini jarang dipersembahkan berbanding tarian istana yang lain, disebabkan ia dikhusus bagi peristiwa tertentu seperti perkahwinan, berkhatan 施割礼 (男子包皮), dan pertabalan diraja 国王登基. Pada masa dahulu, tari inai ditari oleh 2 orang lelaki.</p>
	<p>Muzik Asli dan Dongang Sayang 马来传统歌谣 https://www.youtube.com/watch?v=qBxBPyrBTyA Dondang sayang ialah sejenis balada cinta Melayu tradisional. Dalam lagu dondang sayang, penyanyi-penyanyi saling bertukar pantun tanpa persediaan dalam gaya yang riang dan kadang-kadang lucu. Nyanyian-nyanyian biasanya diiringi empat orang ahli muzik yang terdiri daripada seorang pemain biola; dua orang pemain rebana (gendang yang di sebelah sahaja dipasang kulit) Melayu; dan seorang pemain tawak (gong kecil). Ia telah wujud semasa Zaman Kesultanan Melayu Melaka.</p>



Tarian Singa 舞獅

<http://www.youtube.com/watch?v=nzxiRb3gWWho>

Sebahagian daripada tarian tradisional dalam adat warisan masyarakat Cina, yang mana penari akan meniru pergerakan singa dengan menggunakan kostum singa. Kostum singa itu dimainkan oleh dua orang penari iaitu seorang memainkan di bahagian hadapan dengan menggerakkan kepala kostum, manakala pasangan penari akan memainkan bahagian belakang kostum singa tersebut. Kedua-dua penari itu akan bergerak seakan-akan singa di atas pentas yang disediakan. Tarian singa ini akan diiringi oleh gong, dram dan dentuman mercun yang dikatakan akan membawa tuah.



Tarian Naga 舞龍

<https://www.youtube.com/watch?v=jEI6czGW4c4>

Persembahan tradisional dalam budaya Cina. Tarian naga sering dipersembahkan pada musim perayaan. Orang Cina selalu menyebut "**Keturunan Naga**" 龙的传人, sebagai lambang identiti etnik.



TARIAN BHARATA NATYAM

<https://www.youtube.com/watch?v=CMatC8yu7-U>

Tarian ini adalah berasal daripada wilayah Tamil Naidu di bahagian Selatan India. Secara tradisionalnya, tarian ini di persembahkan secara solo oleh seorang penari wanita. Suatu persembahan yang lengkap dalam tarian ini merangkumi enam peringkat di kenali sebagai Alarippu, Jatiswaram, Sabdam, Varnam, Padam dan Thillana. Peringkat-peringkat ini menggabungkan elemen Nritta atau tarian tulen dan Nritya (Tarian Ekspresi). Nritta merangkumi tiga elemen, posisi berdiri yang asas, pergerakan tangan dan kaki dan juga seni pergerakan tangan.



Lukisan Titik Australia

<https://www.youtube.com/watch?v=6Gis2d6RzvA>

Teknik titik atau lebih dikenali sebagai 'pointillism'. Bagi menghasilkan lukisan teknik titik ini, alat yang diperlukan adalah sejenis pen yang dipanggil pen teknikal atau pen yang menggunakan dakwat basah. Kesabaran diperlukan dalam menghasilkan lukisan jenis ini kerana jika tidak sabar titik yang terhasil agak kurang baik dan terbentuk seperti garisan yang berekor. Mulakan dengan ton yang cerah dan tambahkan titik-titik sedikit demi sedikit bagi mendapatkan ton yang gelap

Beda Tari Saman & Tari Ratoh Jaroe

Tari Saman

Menyajikan kombinasi tepukan tangan dan tepukan dada

Identik dengan laki-laki

Murni diiringi oleh syair yang dilantunkan para penarinya

Jumlah penari biasanya ganjil dan dipimpin oleh beberapa penari yang duduk di tengah



Pakaian: biasa busana adat Gayo Lues (Kantong bermotif)



Sudah ada sejak abad ke-13, dikembangkan oleh Syekh Saman

Fungsinya untuk menyebarkan syair Islam (pendidikan, nasihat, kekompakan)

Tari Ratoh Jaroe

Dilakukan oleh perempuan dan berjumlah genap

Dikendalikan oleh dua orang yang duduk di luar formasi penari

Iringan musik dilakukan bukan oleh para penari



Tak banyak melibatkan tepukan dada



Pakaian polos yang dipadukan dengan songket aceh

BIDANG 5 : INSAN BERMORAL 有道德的人
UNIT 3 @ 5.3 : KEROHANIAN MEMBENTUK INDIVIDU BERMORAL
A Konsep : Ciri individu yang mempunyai nilai kerohanian

1. **Kerohanian** 精神/心灵/灵性 merupakan asas dalam kehidupan individu.
2. **Elemen kerohanian** seperti **kebenaran** 真理, **kedamaian** 和平安宁 dan **kasih sayang** 仁爱 menjadi asas dalam pembentukan individu bermoral.
3. Masyarakat yang mempunyai pegangan agama atau kepercayaan menyakini bahawa nilai kerohanian dapat bantu dalam pembentukan individu bermoral.
4. Berikut ialah **ciri individu yang mempunyai nilai kerohanian** :
 - a. **Saling menghormati** 互相尊重
 - b. **Berani menengakkan kebenaran** 捍卫真理
 - c. **Adil** 公道公平
 - d. **Berpegang teguh pada ajaran agama atau kepercayaan** 遵守宗教及信仰教导
 - e. **Jujur** 诚实
 - f. **Sayangi diri** 爱护自己
 - g. **Bersyukur dengan kehidupan** 对生活感恩

B Cara meningkatkan nilai kerohanian

1. Perkembangan emosi 情绪/感情 dan sosial 社会 yang sihat berkait rapat dengan nilai kerohanian.
2. Terdapat beberapa cara untuk meningkatkan nilai kerohanian dalam diri setiap individu :

Bil	Cara meningkatkan nilai kerohanian	Huraian
1	Menjadikan ajaran agama atau kepercayaan sebagai panduan hidup 生活的向导	• Mempelajari dan mengamalkan tuntutan agama atau kepercayaan dalam kehidupan harian
2	Menerima kepelbagaian bangsa	• Menjaga hubungan baik sesama manusia
3	Melindungi alam sekitar	• Menjaga keseimbangan flora dan fauna
4	Menjalani kehidupan yang benar dari aspek pemikiran, perasaan dan perlakuan	• Mengamalkan nilai kerohanian dalam kehidupan
5	Mentaati ibu bapa 遵从父母	• Bersikap baik terhadap ibu bapa
6	Menjauhi diri daripada gejala negatif 社会弊病	• Melakukan aktiviti yang berfaedah

C Kepentingan nilai kerohanian bagi membentuk individu bermoral

1. Nilai kerohanian amat penting dalam pembentukan individu bermoral.
2. Dengan nilai kerohanian, individu dapat membezakan yang baik dengan yang buruk dalam pemikiran, perasaan dan tindakan.

3. Berikut ialah kepentingan nilai kerohanian dalam membentuk individu bermoral :

Bil	Kepentingan	Huraian
1	Membentuk insan yang berkeperibadian mulia	• Disayangi dan dihormati oleh orang lain
2	Mengelakkan individu daripada melakukan perkara yang ditegah 被禁止 oleh agama	• Hidup lebih harmoni dan sejahtera
3	Melahirkan individu yang berfikiran rasional	• Keputusan yang dibuat betul dan tepat
4	Menjadi suri teladan 模范/榜样	• Inspirasi 灵感 kepada orang lain

D Implikasi pengabaian nilai kerohanian dalam diri individu

1. Dalam mengejar arus kemodenan, nilai kerohanian semakin dilupakan oleh generasi muda.
2. Berikut ialah **implikasi pengabaian nilai kerohanian** dalam diri individu :
 - a. Menjadi individu bersikap materialistik 物质主义者
 - b. Menjadikan individu bersikap individuistik 个人主义
 - c. Mengubah gaya hidup yang melampaui 触犯 landasan agama 宗教基础 atau kepercayaan
 - d. Mewujudkan sikap angkuh dan sombong
 - e. Mengetepikan nasihat orang tua dan anggota keluarga
 - f. Mengabaikan sikap berkeperibadian mulia 崇高的个性/特质
 - g. Menjadikan hidup tidak tenteram 平静

E Ekspresi perasaan apabila menghayati nilai kerohanian

1. Nilai kerohanian merupakan asas dalam pembentukan individu bermoral. Individu bermoral perlu mengamalkan **nilai kepercayaan kepada Tuhan, hormat dan baik hati dalam kehidupan harian**.
2. Amalan kerohanian juga melahirkan sikap **kasih sayang dan bertanggungjawab** dalam diri individu.
3. Individu bermoral akan sentiasa **bangga, bersyukur dan gembira** dalam kehidupan.

F Mengamalkan nilai kerohanian dalam kehidupan seharian

1. Berikut ialah beberapa contoh amalan nilai kerohanian dalam kehidupan seharian
 - a. Melibatkan diri dalam aktiviti kerohanian (penghayatan nilai murni dalam agama)
 - b. Melibatkan diri dalam aktiviti kerja amal atau kesukarelawanan (melibatkan diri dalam aktiviti gotong royong, kebajikan dan kemasyarakatan tempat ibadat)
 - c. membantu penyelesaian masalah dengan berpandukan nilai kerohanian (Keratan akhbar berkaitan isu-isu semasa seperti kes pembuangan bayi, pencemaran alam, rasuah, etika dalam kehidupan bermasyarakat) / tidak melibatkan diri dalam perbuatan yang boleh menjejaskan kerohanian diri
 - d. sentiasa mematuhi ajaran agama dengan menghayati 内心的体验 nilai agama dalam kehidupan seharian
 - e. Sentiasa bersikap jujur dalam melaksanakan tugas

G Cadangan nilai yang berkaitan

1. Nilai kepercayaan kepada Tuhan
2. Nilai kasih sayang
3. Nilai bertanggungjawab
4. Nilai baik hati
5. Nilai hormat

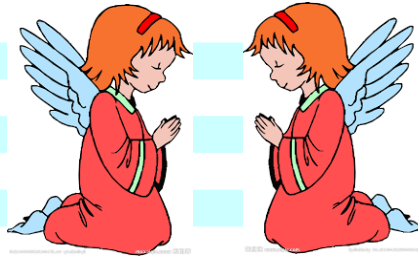

Bagaimanakah aspek kerohanian membentuk individu bermoral ?

H Maklumat Tambahan

Tokoh-tokoh berikut mempunyai nilai kerohanian yang tinggi.

Bil	Tokoh	Biodata 生平简介
1	 Iman Al-Ghazali (1058-1111)	<p>Nama: Abu Hamid Muhammad al-Ghazali Gelaran: Imam al-Ghazali dan Algazel Asal: Bandar Tusi, Khurasan (Iran)</p> <p>Ulama terkenal dalam sejarah pemikiran Islam, menghidupkan fahaman Islam dan meninggalkan taklid yang membuta-tuli untuk kembali kepada al-Quran dan sunah.</p>
2	 Mahatma Ghandi (1869-1948) 甘地	<p>Seorang pemimpin spiritual dan tokoh politik tersohor dari India. Pada masa kehidupan Gandhi, banyak negara yang merupakan jajahan British. Penduduk di koloni-koloni tersebut mendambakan 渴望 kemerdekaan agar dapat memerintah negaranya sendiri.</p> <p>Gandhi adalah salah seorang yang paling penting yang terlibat dalam pergerakan kemerdekaan India. Dia adalah aktivis 积极分子 yang tidak menggunakan kekerasan, yang mengusung 扛起 gerakan kemerdekaan melalui demonstrasi secara aman 和平示威.</p>
3	 Confucius (551sm-479sm) 孔老夫子	<p>Seorang ahli fikir 思想家 yang termasyhur di China.</p> <p>Falsafah beliau menekankan prinsip moral peribadi dan politik, ketepatan hubungan sosial, keadilan dan keikhlasan.</p> <p>Fikiran Kongzi telah diperkembangkan menjadi sebuah sistem falsafah 哲学 yang luas dan lengkap, dan yang kini digelar Konfusianisme.</p> <p>Perbincangan dengan pengikut-pengikutnya yang menggambarkan keseluruhan ajarannya dihimpunkan setelah kematian beliau dalam suatu buku khas berjudul Lunyu 论语</p>
4	 SwamiVivekkananda (1863-1902)	<p>Beliau ialah tokoh utama yang memperkenalkan falsafah Vedanta dan Yoga di negara-negara Barat pada lewat kurun ke-19. Swami Vivekananda juga merupakan tokoh yang berjaya memberikan agama Hindu status sebagai salah satu agama utama di dunia. Beliau juga memainkan peranan penting dalam membawa pembaharuan dan kebangkitan semula agama Hindu di India yang pada ketika itu menghadapi ancaman kepupusan akibat pengaruh budaya Barat.</p>

5	 <p>Ibu Teresa (1910-1997)</p>	<p>Agnes Gonxha Bojaxhiu atau lebih dikenali sebagai <i>Mother Teresa</i> (Ibu Teresa) telah dianugerahkan dengan Hadiah Keamanan Nobel (<i>Nobel Peace Prize</i>) pada tahun 1979. Kemurahan hatinya menarik ramai yang lain untuk turut serta menyumbang bakti. Pada tahun 1950 Pengembang Ugama demi Kerja Amal (<i>Missionaries for Charity</i>) dibentuk kesatuan wanita (<i>sisterhood</i>) yang turut membantu pesakit kusta dan kawasan malapetaka lain di dunia.</p>
6	 <p>Nelson Mandela (1918-2013) 曼德拉</p>	<p>Seorang aktivis Afrika Selatan yang melakukan perlawanan terhadap sistem pemisahan ras atau dasar apartheid 种族隔离政策 yang diterapkan pemerintah Afrika Selatan. Beliau telah dipenjarakan selama 27 tahun akibat perjuangan untuk orang kulit hitam. Nelson Mandela berjaya menjadi presiden kulit hitam pertama di Afrika Selatan pada 1994 hingga 1999. Beliau juga mendapat penghargaan Nobel Perdamaian pada 1993.</p>
7	 <p>Martin Luther King Jr (1929-1968)</p>	<p>Seorang pemimpin hak awam terkenal dari Amerika Syarikat, khususnya melalui ucapan "Saya Mempunyai Impian" pada 1963. Beliau juga merupakan seorang yang giat dalam politik dan pemimpin baptis. Dr. King merupakan lelaki termuda yang dianugerahkan gelaran Hadiah Keamanan Nobel (1964) atas usahanya untuk mewujudkan keamanan dalam anti-keganasan dan hak sama rata bagi setiap kaum. Pada 04 April, 1968, King telah dibunuh di Memphis, Tennessee. Dr. King sering menyatakan usahanya untuk mewujudkan keamanan sedunia ialah tanggungjawab peribadinya.</p>
8	 <p>Abraham Lincoln (1809-1865) 亚伯拉罕·林肯</p>	<p>Seorang ahli politik dan Presiden Amerika Syarikat ke-16. Beliau berkhidmat sebagai presiden dari tahun 1861 hingga 1865, semasa Perang Saudara Amerika di mana bala tentera Kesatuan pimpinan beliau berjaya menumpaskan pihak Negeri-Negeri Gabungan memberontak enggan menghapuskan perhambaan di kawasan selatan Amerika Syarikat. Namun, beliau dibunuh lima hari selepas kejayaan ini oleh seorang pelakon teater yang menyokong Gabungan itu. Beliau merupakan presiden pertama yang dibunuh semasa tempoh penjawatannya. Beliau telah dikenang sebagai "<i>Great Emancipator</i>" kerana usahanya menghapuskan perhambaan di Amerika Syarikat lalu memberikan peluang orang kulit hitam hidup setara dengan warga kulit putih di negara tersebut.</p>

BIDANG 5 : INSAN BERMORAL 有道德的人**UNIT 4 @ 5.4 : PENGGUNAAN SUMBER DAN PENYEBARAN MAKLUMAT DEMI KESEJAHTERAAN SEJAGAT****A Konsep : Contoh Sumber dan Maklumat Yang Sahih 确实的**

1. Penggunaan sumber 资源 dan penyebaran maklumat 传播信息 mestilah berdasarkan peraturan dan undang-undang yang telah ditetapkan oleh pihak berkuasa.
2. Penyebaran maklumat yang sahih 确实的信息 dapat menjamin kesejahteraan sejagat. Oleh itu, setiap individu perlulah memastikan maklumat yang diterima dan hendak disebarkan itu merupakan **maklumat yang sahih serta daripada sumber yang boleh dipercayai**.
3. Berikut ialah **contoh sumber dan maklumat yang sahih** demi kesejahteraan sejagat :
 - a. **Laporan penyelidikan 研究报告 (Jurnal 期刊, artikel 文章 dan tesis 论文)**
 - b. **Surat edaran kerajaan 政府通知书, surat pekeliling 通知书**
 - c. **Kitab 圣经, buku ilmiah 学术, buku teks 课本**
 - d. **Laman sesawang yang diiktiraf 被承认的网页**
 - e. **Individu dan pihak berautoriti 有权利的人士**
 - f. **Ensiklopedia 百科全书**

B Tatacara 方法 / 程序 menggunakan sumber dan penyebaran maklumat demi kesejahteraan sejagat

1. Pelbagai kaedah digunakan untuk membolehkan **maklumat disampaikan dengan cepat dan tepat** kepada setiap individu.
2. Kita tidak boleh menggunakan sumber dengan sewenang-wenangnya 为所欲为的 dan menyebarkan maklumat yang diperoleh tanpa pengesahan 证实 daripada pihak yang berkaitan.
3. Terdapat beberapa **tatacara** untuk menggunakan sumber dan menyebarkan maklumat demi kesejahteraan sejagat :
 - a. **Pastikan kesahihan sesuatu maklumat 确认信息的准确性**
 - b. **Dapatkan pengesahan daripada pihak yang berkaitan 得到相关人士的证实**
 - c. **Nyatakan sumber rujukan 写出参考资料的源头**
 - d. **Sebarkan berita atau maklumat yang tidak menyentuh isu sensitif 敏感课题**
 - e. **Elakkan daripada memuat naik isu negatif, kurang sopan atau pornografi melalui laman sosial 不在社交媒体上载负面, 无礼或色情课题**
 - f. **Elakkan daripada membuat serangan peribadi terhadap pihak yang lain 不对个人做出人身攻击**
 - g. **Tidak memanipulasikan sesuatu isu untuk kepentingan sendiri 不为了自身利益而操纵某一个课题**
 - h. **Tidak menokok tambah maklumat atau isi kandungan 不在讯息上加油填醋**
 - i. **Tidak menggodam atau mengeksploitasi maklumat peribadi orang lain 不入侵/骇入或剥削其他人的个人信息**
 - j. **Tidak mencetak atau memplagiat bahan tanpa kebenaran pemilik asal 没有得到允许, 不翻印或抄袭原著的作品**

C Penggunaan sumber dan penyebaran maklumat yang menggugat kesejahteraan sejagat

1. Sumber dan penyebaran maklumat perlu dimanfaatkan dengan sebaik-baiknya agar tidak mencetuskan sebarang isu negatif dan perbalahan 争论.
2. Berikut ialah penggunaan sumber dan penyebaran maklumat yang boleh menggugat kesejahteraan :

Bil	Penggunaan sumber dan penyebaran maklumat yang boleh menggugat kesejahteraan	Huraian
1	Menyentuh isu sensitif yang boleh menggugat perpaduan 触及及会威胁团结的敏感课题	<ul style="list-style-type: none"> • Memberikan pandangan tanpa batasan • Menokok tambah 增加 maklumat yang diterima sehingga menimbulkan konflik perkauman 种族冲突
2	Menggodam dan menyebarkan maklumat sulit 入侵及散播秘密信息	<ul style="list-style-type: none"> • Menceroboh 侵犯 maklumat untuk kepentingan peribadi • Mencipta akaun dan identiti palsu 假身份
3	Menyebarkan maklumat yang palsu dan tidak tepat 散播不确实的信息	<ul style="list-style-type: none"> • Maklumat yang disampaikan tidak dijamin keshihannya • Menyebarkan maklumat tanpa kebenaran
4	Menfitnah 毁谤/污蔑 dan memburuk-burukkan 破坏 pihak lain	<ul style="list-style-type: none"> • Menularkan fitnah dan kata-kata negatif dalam masyarakat • Menulis komen negatif dalam media sosial
5	Penyelewengan data atau maklumat 乖离数据或信息	<ul style="list-style-type: none"> • Mengeksploitasi maklumat individu atau organisasi untuk kepentingan diri • Membocorkan maklumat penting individu atau organisasi 泄露个人或组织的重要信息

D Implikasi penggunaan sumber dan penyebaran maklumat yang menjejaskan kesejahteraan sejagat

1. Sebagai pengguna teknologi maklumat, kita perlu berwaspada 警惕 dengan sumber dan penyebaran maklumat yang tidak sahih yang boleh mengugat kesejahteraan sejagat.
2. Sumber dan penyebaran maklumat yang tidak sahih ini mendatangkan kesan negatif kepada diri, masyarakat dan negara.
3. Berikut ialah **implikasi penggunaan sumber dan penyebaran maklumat yang menjejaskan kesejahteraan sejagat :**

Bil	Implikasi	Huraian
1	Diri	<ul style="list-style-type: none"> • Menjatuhkan imej dan reputasi diri 个人名声 • Terdedah kepada ancaman keselamatan diri • Mencetuskan konflik diri dan pertenggaran 纠纷
2	Masyarakat	<ul style="list-style-type: none"> • Terpengaruh dengan budaya negatif 被不良文化影响 • Menggugat perpaduan dan ketenteraman awam • Menimbulkan konflik dalam masyarakat 造成社会间的冲突
3	Negara	<ul style="list-style-type: none"> • Risiko keselamatan 安全风险 dan kebocoran maklumat sulit • Menjejaskan imej dan reputasi negara 影响国家的形象与声望 • Kesejahteraan negara terganggu

E Ekspresi perasaan apabila mengamalkan amalan penggunaan sumber dan penyebaran maklumat dalam kehidupan demi kesejahteraan sejagat

1. Setiap individu bertanggungjawab untuk menggunakan sumber maklumat secara berhemah dengan menghayati dan mengamalkan **nilai rasional dan nilai kejujuran** serta tidak menyalahi undang-undang yang sedia ada.
2. Kehidupan akan menjadi **lebih tenang, aman dan sejahtera** sekiranya kita menggunakan sumber dan menyebarkan maklumat yang sahih.

F Amalan penggunaan sumber dan penyebaran maklumat dalam kehidupan demi kesejahteraan sejagat

1. Masyarakat perlu baca sebelum menyebarkan sesuatu maklumat dalam sosial media.
2. Masyarakat harus mengamalkan amalan **“Tidak Pasti, Jangan Kongsi”**.
3. Kerajaan perlu menguatkuasakan dan mengetatkan undang-undang terhadap pembuatan penyebaran berita palsu.
4. Kerajaan patut menganjurkan kempen kesedaran 醒觉宣传 kepada masyarakat tentang kesan buruk jika menyebarkan maklumat palsu.

G Cadangan nilai yang berkaitan

1. Nilai rasional
2. Nilai kejujuran
3. Nilai berdikari
4. Nilai kebebasan
5. Nilai hormat

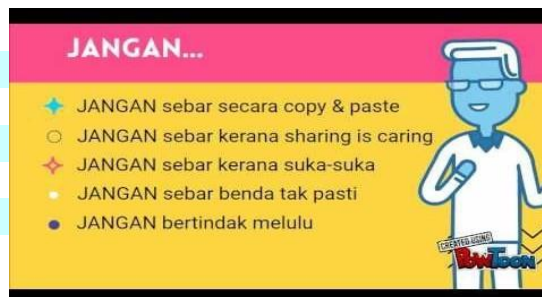

Adakah setiap maklumat yang diterima wajar ditularkan ?

H Maklumat Tambahan

1. Menurut Suruhanjaya Komunikasi dan Multimedia Malaysia 马来西亚通讯与多媒体委员会, **maklumat palsu** 假消息 ialah **maklumat yang disebarkan tanpa kesahihan serta bukti** 证据 yang sah. Jika tidak dibendung 被解决, penyebarannya boleh mendatangkan pelbagai kesan negatif kepada masyarakat.
2. **Berita tidak benar** 假新闻/不确实的新闻 pula ialah apa-apa berita, maklumat, data dan laporan yang sebahagiannya atau keseluruhannya adalah palsu, samada dalam bentuk rencana 文章/报告书, visual 视觉 atau rakaman audio 音频录音 atau dalam apa apa bentuk lain yang boleh menggambarkan perkataan atau idea itu.
3. Portal **SEBENARNYA.MY** ialah pusat sehenti bagi rakyat Malaysia untuk **menyemak dan melaporkan berita yang tidak ditentusahkan** 未经验证的新闻, yang diterimasecara dalam talian melalui platform media sosial 社交平台, perkhidmatan mesej segera 短信, blog 博客, laman sesawang dan lain-lain.
4. Dengan adanya portal ini, gejala penularan berita palsu dalam talian yang boleh memberi kesan kepada masyarakat dan negara dapat ditangani dengan berkesan.
5. Berikut ialah **jenis maklumat palsu** 假信息的种类 :

- a. **Khabar angin (rumors)** 谣言
- b. **Gossip (gossip)** 流言蜚语
- c. **Spekulasi (sepeculation)** 投机取巧/猜测
- d. **Penipuan (hoax)** 欺诈/诡计/恶作剧



6. Berikut ialah jenis maklumat dan kesan penularan berita palsu

Bil	Jenis Maklumat	Kesan
1	Menjatuhkan maruah, imej individu, reputasi organisasi dan negara	• Menimbulkan kekeliruan dan kebimbangan dalam kalangan masyarakat serta menjejaskan sensitiviti 敏感性, privasi 隐私 dan reputasi 名声/声望 individu, organisasi malah negara
2	Menanam kebencian 嗔恨 terhadap kerajaan pemerintah dan pemimpin	• Mewujudkan ketidakpercayaan 不信任 terhadap kerajaan pemerintah 执政的政府
3	Berkaitan infrastruktur maklumat kritikal negara 批评关于国家基本设施的评论	• Menimbulkan kekusaran 生气 / 愤怒 dan ketidakharmonian masyarakat dan merencatkan pembangunan 发展停滞 sesuatu industri / sektor
4	Fahaman ajaran ekstrem 极端教育思想/主义	• Memesongkan akidah 转移信仰 dan menyebabkan perpecahan 分裂 dalam kalangan umat Islam
5	Menyentuh sensitiviti keagamaan dan perkauman 触及宗教及种族的敏感度	• Mengancam keselamatan dan kesejahteraan negara dan mengugat perpaduan nasional 国民团结 serta keharmonian kaum
6	Mengandungi unsur-unsur pornografi 色情, perjudian 赌博 dan penipuan	• Menyumbang kepada gejala sosial, keruntuhanmoral 道德沦落 dan akhlak 品德 / 品行 serta mendorong kepada kegiatan jenayah.

7. Sesetengah berita dan maklumat diterima dalam talian sungguh menakutkan, kelihatan betul dan menarik sehingga sukar untuk menentukan sama ada palsu atau benar.
8. Kita mesti berwaspada 警惕/小心 dan periksa 检查 sesuatu maklumat sebelum mempercayainya dan membuat perkongsian. 分享
9. Terdapat **4 langkah** untuk menentukan kesahihan maklumat 四个步骤来确认信息的确实性 iaitu Sumber (S)根源, Faham (U)明白, Selidik (R)研究 dan Nilai (E)评估.

S	Sumber (Source) 根源	Lihat sumber maklumat Adakah boleh dipercayai? 看着信息根源, 想想是否可以相信
U	Faham (Understand) 明白	Fahamkan apa yang anda baca Cari fakta dan bukannya pendapat 明白自己读的信息, 找出有力的解释
R	Selidik (Research) 研究	Buat pencarian lebih mendalam Menjangkau 超越 sumber awal 更深入探讨, 找出更早的根源
E	Nilai (Evaluate) 评估	Semak berita yang sama daripada pelbagai sumber 从不同的根源检查同样的一个新闻

SEBENARNYA.MY
Tidak Pasti Jangan Kongsi



Tentukan kesahihan sesuatu maklumat sebelum sebar







BIDANG 6 : JATI DIRI MORAL 自我道德特性

UNIT 5 @ 6.1 : INTEGRITI PEMACU KECEMERLANGAN ORGANISASI

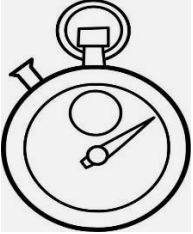
诚信推动组织迈向卓越

A Konsep : maksud integriti organisasi

1. Kemajuan sesebuah organisasi bergantung kepada integriti yang wujud dalam kalangan anggotanya.
2. **Integriti organisasi 组织诚信** bermaksud **pematuhan amalan terbaik berdasarkan pelaksanaan kod etika, piagam pelanggan 客户宪章, sistem dan proses kerja 工作系统及程序.**
3. Pematuhan integriti organisasi akan mewujudkan organisasi yang **telus 透明 dan tidak mudah dipengaruhi oleh pihak yang berkepentingan 不容易被有利益关系的人影响.**
4. Berikut ialah **elemen dalam integriti 诚信的元素/成分 :**

			
1. Kepantasan 敏捷	2. Inovasi 创新/革新	3. Tanggungjawab 责任	4. Disiplin 纪律
			
5. Adil 公平	6. Prihatin 关注	7. Kerja berpasukan 团队	

B Cara melaksanakan integriti dalam organisasi

1. Berikut ialah **cara melaksanakan integriti dalam organisasi :**
 - a. **Mematuhi kod etika kerja 工作伦理/工作道德**
 - b. **Melaksanakan 正在执行 visi 宏愿 dan misi 使命**
 - c. **Mengelakkan penyelewengan kerja 避免乖离工作**
 - d. **Melaksanakan program kesedaran memerangi jenayah rasuah 打击贪污罪案, penyelewengan dan salah guna kuasa 滥用权利**
 - e. **Memperkukuh 加强 dan menguatkuasakan 执行 semua peraturan dan undang-undang dalam organisasi 组织里的规则与法律**
 - f. **Mengiktiraf pencapaian 承认成就 serta memberikan penghargaan 给予赞赏 kepada warga kerja yang berintegriti 有诚信的员工**

C Kepentingan amalan integriti dalam organisasi

1. Elemen asas sebuah organisasi yang mantap ialah **sistem tadbir urus yang baik, telus dan adil** bagi memastikan organisasi tersebut dapat berfungsi dengan cemerlang.
2. Integriti merupakan tunjang 支援/后盾 kepada pencapaian elemen tersebut bagi menjamin kualiti sesebuah organisasi.
3. Berikut ialah kepentingan amalan integriti dalam organisasi :

Bil	Kepentingan amalan integriti	Huraian
1	Menilai sesuatu kelakuan atau tindakan dengan pertimbangan yang rasional 理性地考虑/斟酌来评估一个操行及举动	• Keputusan 决定 yang cekap 效率 dan pantas 合理 dapat diambil 做出有效率及合理的决定
2	Menunjukkan tingkah laku yang beretika dalam organisasi 在组织里展现道德修为	• Etika organisasi dipatuhi 组织伦理/道德被遵守
3	Meningkatkan sensitiviti dan akauntabiliti 有责任的 anggota organisasi	• Anggota organisasi 组织成员 yang bertanggungjawab dan komited 尽责 dapat dilahirkan
4	Memperoleh keyakinan orang ramai 得到众人的信任/信心	• Kepuasan 满足感 pelanggan dapat ditingkatkan 被提升
5	Meningkatkan kecekapan perkhidmatan organisasi 提升组织有效率的服务	• Visi dan misi organisasi tercapai 达成组织的宏愿和使命
6	Mengekalkan imej 保持形象, kredibiliti 信誉 dan reputasi organisasi 组织的声望	• Memperoleh pengiktirafan 认可/承认 daripada masyarakat 社会
7	Membentuk budaya kerja berintegriti 塑造有诚信的工作文化	• Anggota organisasi yang bersih 廉洁, cekap 有效率 dan amanah 可信任的 dapat dibentuk
8	Memudahkan pengurusan 管理/行政 sumber manusia yang berkualiti 有品质的人力资源 dalam organisasi	• Anggota organisasi dihargai 被赞赏

D Implikasi jika amalan integriti dalam organisasi tidak dipraktikkan 没有被实践

1. Sesebuah organisasi tidak hanya bergantung pada sistem kerja dan teknologi semata-mata, malah berkait rapat dengan integriti anggota organisasinya.
2. Berikut ialah implikasi negatif akan wujud jika integriti dalam sesebuah organisasi tidak dipraktik :
 - a. Pelanggan hilang keyakinan dan kepercayaan terhadap organisasi
 - b. Sikap individualistik 个人主义 mengatasi kerja berpasukan
 - c. Gejala negatif dalam organisasi meningkat
 - d. Mutu kerja atau perkhidmatan merosot 工作及服务品质衰退
 - e. Menjatuhkan imej sesebuah organisasi
 - f. Mendatangkan kerugian kepada organisasi
 - g. Pelabur 投资者 hilang kepercayaan terhadap organisasi
 - h. Wujud budaya kerja yang tidak berintegriti dalam organisasi

E Ekspresi perasaan apabila mengamalkan integriti dalam organisasi

1. Pengamalan integriti dalam organisasi boleh mewujudkan suasana kerja yang **harmoni dan sejahtera**.
2. Pengamalan integriti ini dapat melahirkan perasaan **bersyukur, bangga dan gembira** untuk melaksanakan tugas dengan sempurna di tempat kerja serta dalam kehidupan harian.

F Mengamalkan integriti organisasi dalam kehidupan seharian

1. Berikut ialah beberapa contoh amalan integriti organisasi dalam kehidupan seharian
 - a. Pelajar menepati masa pergi ke sekolah, pekerja menepati masa bekerja
 - b. Pelajar menerima kerja rumah yang diberi oleh guru dan membuat kerja rumah dengan penuh tanggungjawab. Pekerja menerima tugas dari majikan dan menyiapkan tugas dengan penuh tanggungjawab
 - c. Pelajar menghantar kerja rumah dengan tepat masa. Pekerja tidak menanggunkan kerja dalam organisasi
 - d. Pelajar akur dengan arahan dan peraturan sekolah. Pekerja akur dengan arahan majikan
 - e. Pelajar sentiasa bekerjasama dengan rakan sekelas apabila diberikan tugas berkumpulan. Pekerja sentiasa bersikap positif dan berkeyakinan dalam kerja berpasukan.
 - f. Guru / ketua kumpulan mengagihkan kerja dan tugas dengan samarata.
 - g. Guru tidak pilih kasih dalam memberi ganjaran dan hukuman kepada pelajar
 - h. Guru memberi sokongan moral kepada pelajar.
 - i. Guru sentiasa memberi dorongan dan bantuan kepada pelajar untuk menyiapkan kerja rumah.

G Cadangan nilai yang berkaitan

1. Nilai kejujuran
2. Nilai kerjasama
3. Nilai bertanggungjawab
4. Nilai kebebasan
5. Nilai berdikari



Pernahkah anda berhadapan dengan layanan yang kurang mesra semasa berurusan di sesebuah organisasi ? apakah perasaan anda ?

H Maklumat Tambahan

1. **Suruhanjaya Integriti Agensi Penguatkuasaan / Enforcement Agency Integrity Commissions (EAIC)** 执法单位诚信委员会 adalah sebuah Badan Berkanun Persekutuan 联邦法定机构 yang ditubuhkan melalui Akta Parlimen, di bawah Seksyen 3 Akta Suruhanjaya Integriti Agensi Penguatkuasaan 2009 [Akta 700] yang diwartakan 被刊载于公报上 pada 3 September 2009. Akta 700 kemudian dikuatkuasakan pada 1 April 2011.
2. Terdapat **lapan (8) fungsi utama Suruhanjaya** yang diperuntukkan di bawah subseksyen 4(1) dan (2) Akta 700 adalah :
 - a. **Menerima aduan 投诉 salah laku** daripada orang ramai terhadap **pegawai penguat kuasa atau agensi penguatkuasaan** dan menyiasat serta mengadakan pendengaran mengenai aduan tersebut;
 - b. Merumuskan dan mengadakan mekanisme 管道 bagi mengesan, menyiasat 调查 dan mencegah salah laku oleh seseorang pegawai penguat kuasa;

- c. **Melindungi kepentingan orang ramai** dengan mencegah dan menangani salah laku seseorang pegawai penguat kuasa;
 - d. Mengadakan pengauditan 审查 dan pemantauan 监视 mengenai aspek tertentu operasi dan tatacara sesuatu agensi penguatkuasaan 执法单位;
 - e. **Menggalakkan kesedaran 醒觉, penambahbaikan dan pendidikan berhubung integriti** di dalam sesuatu agensi penguatkuasaan dan mengurangkan salah laku di kalangan pegawai penguat kuasa;
 - f. Membantu Kerajaan dalam merumuskan perundangan, atau mengesyorkan 建议 langkah pentadbiran kepada kerajaan atau sesuatu agensi penguatkuasaan, demi menggalakkan integriti dan menghapuskan salah laku di kalangan pegawai penguat kuasa;
 - g. **Mengkaji dan mengesah apa-apa pelanggaran tatacara penguatkuasaan** dan membuat apa-apa syor yang perlu berhubung dengannya; dan
 - h. Membuat lawatan ke premis sesuatu agensi penguatkuasaan, termasuk melawat balai polis dan lokap mengikut tatacara di bawah mana-mana undang-undang bertulis, dan membuat apa-apa syor yang perlu.
3. Orang ramai yang ingin membuat aduan boleh **hadir sendiri ke pejabat Suruhanjaya, menulis surat kepada suruhanjaya dan membuat aduan atas talian (online)**.
4. Menurut seksyen 23 (2) Akta 700 butiran wajib yang perlu dikemukakan oleh pengadu adalah seperti berikut :
- a) Butiran penuh pengadu iaitu nama, alamat surat-menyurat, nombor kad pengenalan, nombor telefon dan emel.
 - b) Butiran pegawai penguat kuasa iaitu nama penuh pegawai / agensi penguatkuasaan yang diadu, dan tindakan yang diambil atau tidak diambil olehnya.
 - c) Butiran salah laku yang diadukan termasuk tarikh dan tempat berlakunya salah laku;
 - d) Butiran orang yang terjejas oleh tindakan yang diambil atau tidak diambil oleh pegawai penguat kuasa
 - e) Butiran saksi 证人 yang ada bersama semasa tindakan yang diambil atau tidak diambil; dan
 - f) Apa-apa perincian lain termasuk gambar foto dan dokumen lain yang perlu disertakan bersama aduan.
- (Sumber : <http://www.eaic.gov.my/hubungi-kami/pertanyaan/soalan-lazim-faq>)
5. **Tender 投标** adalah tawaran untuk mengajukan harga, memborong pekerjaan, atau menyediakan barang yang diberikan oleh perusahaan swasta besar atau pemerintah kepada perusahaan-perusahaan lain.
 6. Semasa membuat pilihan tender, pegawai yang bertanggungjawab mesti mengambil kira kriteria seperti **tempoh masa, kualiti barang, harga, pengalaman pemaju dan hubungan pemaju dengan pegawai**.
 7. Untuk mana-mana projek kerajaan atau syarikat, tender dilakukan untuk **menjamin keadilan dan integriti organisasi sentiasa dikekalkan**.
 8. **Khidmat pelanggan 客服** ialah kebolehan organisasi dalam penyampaian produknya kepada pelanggan.
 9. Kebanyakan organisasi formal mempunyai **Piagam Pelanggan 客户宪章** masing-masing, yang **menjanjikan komitmen 承诺** dari aspek kualiti perkhidmatan 服务品质 bagi skop produk yang ditawarkan.

BIDANG 6 : JATI DIRI MORAL 自我道德特性

UNIT 6 @ 6.2 : PEMBANGUNAN NEGARA BERTUNJANGKAN INTEGRITI

国家发展基于诚信

A Konsep

1. Integriti dalam diri, keluarga dan organisasi menjadi asas kepada pembangunan sesebuah negara. Integriti juga mencerminkan ketamadunan bangsa dan negara.
2. Kebolehpercayaan 可信赖度 terhadap kepimpinan dan pentadbiran negara dipengaruhi oleh amalan integriti dalam diri setiap individu.
3. Berikut ialah contoh integriti demi pembangunan negara :

Bil	Contoh	Huraian
1	Pentadbiran 行政管理	<ul style="list-style-type: none"> • Merealisasikan dasar antirasuah 实现反贪污政策 • Menjaga kerahsiaan dan maklumat sulit negara • Mengelakkan penyalahgunaan kuasa, kedudukan atau jawatan
2	Ekonomi	<ul style="list-style-type: none"> • Menjanakan pendapatan negara mengikut undang-undang • Mengisytiharkan cukai pendapatan secara jujur 诚实报税 • Tidak menyalahgunakan harta dan kemudahan yang disediakan oleh kerajaan 不滥用政府准备的设施
3	Sosial	<ul style="list-style-type: none"> • Tiada pengecualian dalam penguatkuasaan undang-undang 在执行法律时是没有例外的 • Mematuhi etika organisasi telus dan amanah

B Cara melaksanakan tanggungjawab dengan berintegriti demi pembangunan negara

1. Setiap anggota masyarakat memainkan peranan penting dalam merealisasikan aspirasi negara yang berteraskan integriti.
2. Oleh itu, setiap individu patut melaksanakan tanggungjawab dengan berintegriti demi pembangunan negara.
3. Berikut ialah cara melaksanakan tanggungjawab dengan berintegriti demi pembangunan negara :
 - a. **Memupuk integriti dalam setiap sektor pekerjaan**
 - b. **Mematuhi piagam pelanggan**
 - c. **Membayar balik pinjaman** 偿还债务
 - d. **Mematuhi peraturan dan undang-undang** 遵守条规与法律
 - e. **Menjelaskan bayaran cukai** 还清税务
 - f. **Mengelakkan perbuatan memberi dan menerima rasuah** 避免给予及接受贪污
 - g. **Menyokong kempen pembangunan negara** 支持国家发展的宣导

C Kepentingan integriti demi pembangunan negara

1. Penguatkuasaan integriti menjamin kecemerlangan dan kemajuan sesebuah negara.
2. Kesedaran untuk mengukuhkan integriti perlu dipupuk dalam kalangan masyarakat agar negara terus pesat membangun.

3. Berikut ialah kepentingan integriti demi pembangunan negara :

Bil	Kepentingan	Huraian
1	Meningkatkan imej negara 提升国家形象	<ul style="list-style-type: none"> Negara terkenal di persada dunia Sektor pelancongan berkembang
2	Memartabatkan perusahaan kecil dan sederhana 提升中小型企业的地位	<ul style="list-style-type: none"> Perusahaan kecil dan sederhana 中小企业 diiktirafkan di pasaran antarabangsa Meningkatkan pendapatan perusahaan kecil dan sederhana
3	Mewujudkan sistem pentadbiran yang telus 具体化透明的行政系统	<ul style="list-style-type: none"> Negara bebas rasuah Pentadbiran lebih sistematik Meningkatkan kebolehpercayaan dan keyakinan rakyat
4	Menyakinkan pelabur asing untuk meneruskan pelaburan 让投资者有信心继续投资	<ul style="list-style-type: none"> Peluang pekerjaan dan perniagaan meningkat Ekonomi negara berkembang pesat
5	Menegakkan keadilan dalam kalangan rakyat 维护人民之间的公正/正义	<ul style="list-style-type: none"> Dapat mengelakkan diskriminasi 避免歧视 Masyarakat lebih harmoni
6	Melahirkan budaya kerja yang efisien 产生有效率的工作文化	<ul style="list-style-type: none"> Produktiviti kerja meningkat 工作的生产率提升 Menjadi contoh kepada negara lain

D Implikasi perbuatan yang tidak berintegriti kepada pembangunan negara

1. Berikut ialah implikasi perbuatan tidak berintegriti kepada pembangunan negara :

- a. Ketenteraman dan keharmonian negara tergugat
- b. Berlaku ketidakadilan sosial dalam negara
- c. Pelabur asing hilang kepercayaan terhadap negara
- d. Pengolakan politik 政治动荡
- e. Kegiatan rasuah berleluasa
- f. Campur tangan pihak luar dalam pentadbiran negara
- g. Pembangunan dan ekonomi negara terjejas
- h. Wujud jurang ekonomi 产生经济差距
- i. Imej negara terjejas
- j. Kadar jenayah dan gejala sosial meningkat

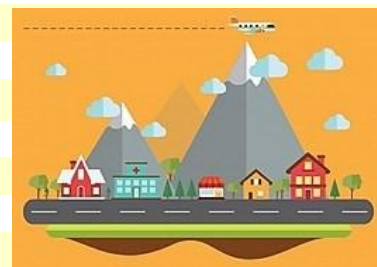

E Ekspresi perasaan apabila mengamalkan integriti demi pembangunan negara

1. Budaya integriti yang bermula dalam diri, keluarga dan organisasi menjadi tunjang kepada pembangunan negara.
2. Setiap individu perlu menghayati dan mengamalkan nilai kejujuran, harga diri, patriotisme dan rasional demi pembangunan negara.
3. Pengamalan nilai ini akan melahirkan rasa bangga dan bersyukur sebagai rakyat Malaysia yang hidup dalam suasana aman dan harmoni.

F Mengamalkan tanggungjawab dengan berintegriti dalam kehidupan harian demi pembangunan negara

1. Berikut ialah beberapa contoh amalan tanggungjawab dengan berintegriti dalam kehidupan harian demi pembangunan negara :

• **Sebagai seorang pelajar :**

- i. Menjalankan tanggungjawab sebagai ahli aktif dalam perbincangan kumpulan
- ii. Menghantar tugas mengikut tempoh masa yang ditetapkan
- iii. Tidak membeli sijil sakit palsu
- iv. mengelakkan sikap meniru / ciplak / plagiat 抄袭 hasil orang lain.
- v. Menjalankan kewajipan yang diamanahkan dengan baik

• **Sebagai ahli masyarakat / rakyat :**

- i. Menyokong kempen integriti
- ii. Mematuhi piagam pelanggan yang ditetapkan.
- iii. Mengelakkan daripada memberi dan menerima rasuah.
- iv. Jika peniaga harus mengamalkan jual beli secara jujur
- v. Melapor dan membayar cukai pendapatan 所得税 dengan jujur / tidak membuat tuntutan palsu 报假数 semata-mata untuk pelepasan cukai 免税/逃税
- vi. Mematuhi peraturan dan undang-undang negara
- vii. Menjaga alam sekitar dengan penuh tanggungjawab

• **Kerajaan**

- i. Menggubal dan melaksanakan dasar 政策 yang adil dan saksama
- ii. menguatkuasakan undang-undang secara telus
- iii. Menganjurkan kempen untuk menyedarkan rakyat tentang kepentingan integriti dalam kehidupan seharian

G Cadangan nilai yang berkaitan

- 1. Nilai kejujuran
- 2. Nilai harga diri
- 3. Nilai toleransi
- 4. Nilai rasional
- 5. Nilai patriotisme



Adakah integriti penting dalam pembangunan negara ? berikan pendapat anda

H Maklumat Tambahan

1. Integriti merupakan aspek penting dalam pembangunan negara. Individu yang dipertanggungjawabkan mesti bertindak jujur dan amanah mengikut bidang kuasa dan tugasnya secara telus, tiada konflik peribadi, berwibawa, akauntabiliti serta patuh akan peraturan dan undang-undang.

2. Kerajaan harus mengamalkan tadbir urus yang baik demi pembangunan negara.

3. Berikut ialah ciri-ciri tadbir urus 管理 yang baik :

Bil	Ciri-ciri	Huraian
1	Fokus kepada pelanggan 以顾客为焦点	<ul style="list-style-type: none"> • mengutamakan citarasa pelanggan 注重顾客的偏爱/喜好 • meningkatkan kepuasan hati pelanggan secara berterusan 持续提升顾客的满足感/满意度
2	Beretika 有道德观念的	<ul style="list-style-type: none"> • memberi penekanan nilai-nilai positif dalam tadbir urus • mempunyai etika yang tinggi dalam tadbir urus • mengamalkan nilai-nilai murni dalam tadbir urus

3	Ketelusan 透明的	<ul style="list-style-type: none"> • telus dalam perkongsian maklumat / tidak sorok • proses kerja pentadbiran yang jelas dan mudah difahami
4	Akauntabiliti 有责任的 dan integriti 诚信	<ul style="list-style-type: none"> • Akauntabiliti : bertanggungjawab atas semua tindakan dan keputusan 对所有的决定与行为负责 • menjelaskan setiap tindakan dalam tadbir urus • Setiap anggota mesti mempunyai pemahaman yang sepenuhnya terhadap tanggungjawab yang diamanahkan • integriti : kejujuran dan objektiviti, tahap tatasusila yang tinggi, dan penuh tanggungjawab dalam pengawasan dana dan sumber awam serta pengurusan hal ehwal agensi. • Amalan integriti bergantung pada tahap keberkesanan pelaksanaan Perintah Am Perkhidmatan Awam dan juga kepada etika peribadi 个人道德修为 dan profesional 专业 pegawai awam 公务员.
5	Efektif 有效果的 dan efisien 有 效率的 (cepat) Efektif : berkesan Efisien : cepat	<ul style="list-style-type: none"> • penyampaian dan tadbiran yang cekap dan berkesan • mempunyai sistem tadbiran yang dinamik 有动力的/有生气的 • mempunyai sistem tadbiran yang cepat dan tepat • menggunakan sumber yang minima (efisien) 用最少的资源 • untuk menghasilkan kerja yang maksima (efektif) 生产出最多的成果
6	Pengurusan perubahan 管理/处理改变	<ul style="list-style-type: none"> • cara pengurusan mengurus dan menangani perubahan (change management). • Perubahan dalam sesebuah organisasi amat perlu agar organisasi lebih dinamik 更具动力的 dan berdaya saing 有竞争力

4. Setiap anggota organisasi bersikap **jujur dan amanah, telus, berwibawa** 有威望的, **akauntabiliti** serta patuh akan peraturan dan undang-undang.
5. Isu seperti **penyalahgunaan kuasa** 滥权, **pembaziran** 浪费, **pecah amanah** 欺骗, **rasuah** 贪污 dan **penyelewengan** 越轨 yang dilakukan oleh r anggota organisasi boleh menjejaskan imej organisasi.
6. Setiap anggota harus melaksanakan amanah dengan sebaik-baiknya supaya **tahap kepercayaan masyarakat** terhadap organisasi dan negara tidak terjejas.
7. Sebagai seorang pemimpin, mereka menghadapi banyak cabaran dalam membina integriti dalam membangunkan negara. Misalnya :
 - i. **Mengotakan janji rakyat dengan ikhlas** 诚心地为人民履行承诺
 - ii. **Tidak menerima rasuah untuk melaksanakan tugas** 在执行任务时不接受贪污贿赂
 - iii. **Menjaga kerahsiaan kerajaan** 看守政府的机密
 - iv. **Memperjuangkan hak dan tanggungjawab dalam menjaga janji rakyat** 争取主权与责任照顾人民的允诺
 - v. **Mengelakkan penyalahgunaan kuasa dan kedudukan** 避免滥用权利和地位
 - vi. **Melaksanakan tugas dengan telus dan amanah** 透明及可信任地执行任务

BIDANG 6 : JATI DIRI MORAL 自我道德特性

UNIT 7 @ 6.3 : BERPERIKEMANUSIAAN PEMANGKIN KESEJAHTERAAN GLOBAL

拥有人性是全球安宁的催化剂

A Konsep

1. **Kesejahteraan global** ialah suasana aman dan makmur dari segi keselamatan, jaminan, makanan, kesihatan dan kelestarian global.
2. Suasana yang harmoni dan tenteram terjalin daripada amalan berperikemanusiaan dalam kehidupan.
3. Berikut ialah **ciri berperikemanusiaan demi kesejahteraan global**
 - a. **Menghargai nyawa** 珍惜生命
 - b. **Menyayangi sesama makhluk** 爱护万物
 - c. **Menghargai dan menghormati hak manusia** 珍惜及尊重人权
 - d. **Empati dan simpati kepada masyarakat global** 同理心及同情心对待国际社会
 - e. **Mencintai keamanan dunia** 热爱世界和平
 - f. **Melestarikan keseimbangan ekosistem** 生态平衡永续

B Contoh perlakuan berperikemanusiaan demi kesejahteraan global :

1. Sebagai masyarakat global, sikap berperikemanusiaan perlu diamalkan dalam kehidupan harian demi kesejahteraan bersama.
2. Hal ini penting kerana pengamalan dan penghayatan sikap berperikemanusiaan dapat membentuk masyarakat global yang sejahtera dan harmoni.
3. Berikut ialah **contoh perlakuan berperikemanusiaan demi kesejahteraan global :**

Bil	Contoh	Huraian
1	Melindungi hak asasi manusia 维护人权	<ul style="list-style-type: none"> • Membantu golongan kurang bernasib baik • Memberikan bantuan keperluan asas dan perubatan • Menentang pemerdagangan manusia • Menyantuni setiap individu sebagai manusia.
2	Sikap kepedulian dan keprihatinan 关注及关心的态度	<ul style="list-style-type: none"> • Menwujudkan kumpulan sokongan kemanusiaan • Membantu mangsa bencana dan pihak yang memerlukan • Menyertai misi keamanan dan kemanusiaan • Memberikan sokongan psikologi dan moral
3	Mencintai alam sekitar pada peringkat global 热爱国际环境	<ul style="list-style-type: none"> • Menyokong dasar dan kempen alam sekitar pada peringkat global seperti kempen yang dianjurkan oleh World Wide Fund for Nature (WWF) • Menentang penggunaan senjata nuklear 核武 dan kimia 化武 • Menghalang pemburuan haram dan pemerdagangan haiwan • Memelihara dan memulihara sumber alam
4	Mencintai keamanan global 热爱世界和平	<ul style="list-style-type: none"> • Menyokong dasar dan kempen keamanan sejagat oleh pertubuhan antarabangsa • Berpendirian teguh dalam mempertahankan isu keamanan • Menentang diskriminasi berasaskan gender, warna kulit dan bangsa 拒绝性别歧视, 肤色歧视及种族歧视 • Saling menyayangi antara satu sama lain

C Kebaikan berperikemanusiaan demi kesejahteraan global

1. Sikap berperikemanusiaan ini dapat membentuk individu ke arah kesejahteraan global.
2. Setiap individu yang mengamalkan sikap berperikemanusiaan bersedia menjadi masyarakat global yang prihatin dan mengambil berat terhadap perkara yang berlaku di sekelilingnya.
3. Berikut ialah **kebaikan berperikemanusiaan demi kesejahteraan global** :
 - a. Menjamin keselamatan dan keharmonian global
 - b. Mewujudkan sifat kebersamaan yang bersesuaian dalam masyarakat global
 - c. Menyemarakkan elemen kemanusiaan sejagat
 - d. Membantu golongan yang kurang bernasib baik
 - e. Menjalinkan hubungan yang baik dalam masyarakat global
 - f. Menghayati dan mengamalkan nilai universal
 - g. Mengeratkan hubungan antara negara

D Kesan pengabaian sikap perikemanusiaan demi kesejahteraan global

1. Sikap berperikemanusiaan juga dapat menjamin kehidupan yang sejahtera dalam masyarakat global.
2. Namun begitu, terdapat segelintir masyarakat yang tidak mengamalkan dan mengabaikan sikap berperikemanusiaan dalam kehidupan.
3. Berikut ialah **Kesan pengabaian sikap perikemanusiaan demi kesejahteraan global** :

Bil	Kesan	Huraian
1	Golongan kurang bernasib baik akan terabai	<ul style="list-style-type: none"> • Golongan tersebut dipinggirkan tanpa bantuan sewajarnya • Meluaskan jurang perbezaan antara individu
2	Manusia akan hilang pertimbangan	<ul style="list-style-type: none"> • Kekejaman dan kezaliman menjadi kebiasaan • Hilang kepercayaan sesama manusia
3	Hilang perasaan kasih sayang sesama manusia	<ul style="list-style-type: none"> • Individu mengabaikan hubungan sosial • Individu bersikap individualistik dan materialistik
4	Kelestarian alam terancam	<ul style="list-style-type: none"> • Kepupusan flora dan fauna • Perubahan suhu dunia yang tidak menentu

Ekspresi perasaan apabila mengamalkan sikap perikemanusiaan demi kesejahteraan global

1. Kita sewajarnya menghayati dan mengamalkan **sikap berperikemanusiaan** dalam kehidupan harian.
2. Oleh hal yang demikian, setiap anggota masyarakat global perlu **bersikap baik hati dan saling menyayangi antara satu sama lain** demi kesejahteraan global.

F Mengamalkan sikap perikemanusiaan dalam kehidupan harian demi kesejahteraan global

1. Berikut ialah beberapa **contoh amalan sikap perikemanusiaan dalam kehidupan harian demi kesejahteraan global** : **Rujuk nota di B4 di atas**

G Cadangan nilai yang berkaitan

1. Nilai kepercayaan kepada Tuhan
2. Nilai kasih sayang
3. Nilai kerjasama
4. Nilai kesederhanaan
5. Nilai baik hati



Adakah sikap berperikemanusiaan menyumbang ke arah kesejahteraan global? Jelaskan

H Maklumat Tambahan

Isu Kebuluran 饥荒课题

<https://mampankini.com/apa-itu-jaminan-makanan-dan-kesannya-kepada-dunia/>

1. **Kebuluran** ialah **kekurangan makanan am**. Kebuluran berlaku apabila jumlah makanan yang ada tidak mencukupi untuk memenuhi keperluan pemakanan penduduk.
2. Pada tahun 2018 dari UNICEF menyatakan, lebih daripada 820 juta manusia di seluruh dunia (40 neara) masih mengalami kebuluran
3. Negara yang mengalami kebuluran kebanyakannya terdiri daripada negara di benua Afrika 非洲 (Ethiopia 埃塞俄比亚, Somalia 索马里, Uganda 乌干达, Liberia 利比里亚, Kenya 肯尼亚, Sudan 苏丹, Zimbabwe 津巴布韦, Angola 安哥拉, Zambia 赞比亚), benua Asia 亚洲 (Afghanistan 阿富汗, Yaman 也门, Lubnan 黎巴嫩, Timor Leste 东帝汶, Korea Utara 朝鲜) dan benua Amerika Selatan 拉丁美洲 (Columbia 哥伦比亚, Cuba 古巴, Haiti 海地)
4. Kebuluran berlaku disebabkan oleh kemiskinan, pertambahan penduduk yang tidak seimbang, perubahan iklim yang melampau, peperangan, bencana alam, teknologi penanaman yang konvensional, pencemaran, tanah pertanian yang semakin berkurangan dan serangan penyakit dan serangga perosak.
5. Kesan kebuluran ialah malnutrisi 营养不良, kematian, dan ketidakstabilan sosial 社会动荡.
6. Langkah mengatasi kebuluran ialah penggunaan baja 肥料 dalam pertanian, menggunakan peralatan pertanian yang canggih, menggunakan sistem pengairan 水利灌溉, menggunakan biji bernih 好的品种 yang lebih baik dan mempelbagaikan sumber makanan 粮食多样化.

Jaminan Makanan 粮食安全

1. **United Nations Committee on World Food Security** 世界粮食安全委员会, Jaminan makanan bertunjangkan tonggak utama iaitu **ketersediaan** 粮食需求, **kestabilan** 稳定及 **terusan** 继续的粮食供应 **dan akses** 得到粮食.
2. Secara asasnya, *food security* diterjemahkan sebagai jaminan makanan yang merujuk kepada **ketersediaan makanan, jaminan capaian makanan dan jaminan penggunaan makanan.**
3. Secara keseluruhannya, jaminan makanan ini boleh ditafsirkan sebagai situasi apabila **setiap individu memiliki akses ekonomi dan fizikal ke atas makanan yang cukup** 足够的粮食, **selamat** 安全 **dan berkhasiat** 有营养 **untuk hidup yang aktif dan sihat sepanjang masa.**
4. Malaysia telah melaksanakan dasar untuk menjamin bekalan makanan (beras, gandum, bijirin, dan jagung) yang mencukupi, selamat dan mampu dibeli oleh rakyat.
5. Dasar yang telah dilaksanakan ialah **Dasar Pertanian Negara 1 (1984), Dasar Pertanian Negara 2 (1992), Dasar Pertanian Negara 3 (1998), Dasar Jaminan Makanan Negara (2008-2010), Dasar Agromakanan Negara (2012).**

Isu Pelarian 难民课题

1. Pelarian ialah seseorang yang dipaksa untuk merentasi sempadan antarabangsa 越过国际的边界 dan tidak dapat pulang ke negara atau petempatan asal.
2. Orang tersebut mungkin dirujuk sebagai pencari suaka 收容所 sehingga mendapat status 身份 sebagai pelarian.
3. Jabatan antarabangsa yang menguruskan perlindungan pelarian ialah Pesuruhjaya Tinggi Pertubuhan Bangsa-Bangsa Bersatu (PBB) untuk Pelarian (UNHCR).
4. Selain itu, pihak PBB juga mempunyai UNRWA (The **United Nations Relief and Works Agency** for Palestine Refugees in the Near East), satu jabatan khas untuk menguruskan perlindungan pelarian Palestin. 巴勒斯坦
5. Pihak PBB telah menetapkan **20 Jun setiap tahun** sebagai **Hari Pelarian Sedunia** 世界难民日 untuk meningkatkan kesedaran orang ramai kepada golongan pelarian.
6. Menurut rekod UNHCR, terdapat sejumlah 65.6 juta orang telah direkodkan meninggalkan kediaman masing-masing pada akhir 2016, akibat konflik buruk, keganasan dan penindasan di negara seperti Syria 叙利亚 dan Selatan Sudan 南苏丹.
7. Di Malaysia, negara kita pernah menerima pelarian dari Vietnam 越南 dan Kemboja 柬埔寨 (sekitar tahun 1970-an hingga 1980-an), pelarian dari Bosnia Herzegovina (Sekitar 1990-an), pelarian dari Syria dan Myanmar (orang-orang Rohingya 罗兴亚人).
8. Kini terdapat lebih kurang 200,000 orang Rohingya dilindungi oleh kerajaan Malaysia. Kerajaan Malaysia telah memberikan bantuan kemanusiaan 人道支援 kepada pelarian.
9. Isu pelarian berlaku disebabkan oleh masalah yang berlaku di negara asal pelarian seperti bencana alam, perang saudara 内战, perang genosid 毁灭种族战争, konflik agama dan etnik 种族与宗教冲突, krisis ekonomi 经济危机, dan penindasan politik kediktatoran 独裁统治迫害.
10. Kesan pelarian kepada negara yang menerima pelarian, adalah seperti kesejahteraan masyarakat terjejas, keselamatan negara terancam, peningkatan kes jenayah, penularan penyakit berjangkit, peningkatan kos penyediaan tempat perlindungan dan menjejaskan hubungan diplomatik dengan negara yang terlibat.
11. Langkah Malaysia dalam menangani iau pelarian ialah mengadakan kerjasama antarabangsa, memperketat kawalan di pintu sempadan negara, menguruskan penempatan semula, memperketat pemberian kad UNHCR, melakukan tapisan kesihatan, memberi peluang pendidikan kepada anak-anak pelarian, menyerapkan ke dalam sektor pekerjaan dan memperkasakan penguatkuasaan undang-undang.

Isu Keganasan terhadap Wanita 女性被暴力课题

1. **Keganasan terhadap wanita** ialah tindakan keganasan yang boleh mengakibatkan **kecederaan fizikal, seks atau psikologi** atau mengakibatkan penderitaan kepada wanita. Tindakan ini juga meliputi ugutan untuk melakukan sesuatu perkara, paksaan atau perbuatan menyekat kebebasan.
2. Terdapat beberapa **kategori keganasan terhadap wanita** iaitu penderaan psikologi dan emosi, penderaan fizikal, penderaan seksual, penderaan sosial dan penderaan kewangan.
3. **Punca keganasan terhadap wanita** adalah personaliti pendera yang panas baran, pendera dibesarkan dalam satu persekitaran yang mendera, penagihan dadah dan alkohol, masalah kewangan dan tekanan.
4. **Kesan keganasan terhadap wanita** ialah wanita / mangsa mengalami kecederaan, kematian, trauma, dan kehilangan keyakinan.

5. **Langkah mengatasi keganasan terhadap wanita** ialah mangsa / wanita harus melaporkan kepada polis, mendapat bimbingan dan kauceling, mendapat bantuan dari Jabatan Hal Ehwal Wanita (HAWA).
6. Wanita mempunyai hak untuk dilindungi kerana mereka berperanan sebagai isteri, ibu, pekerja dan perancang, pelaksana dan membuat keputusan penting.
7. Wanita perlu diiktiraf sebagai individu yang turut serta dan penting untuk memberi sumbangan di peringkat keluarga, masyarakat dan negara.
8. Kerajaan telah menggubal Dasar Wanita Negara untuk **meningkatkan mutu kehidupan, membasmi kemiskinan, menghapuskan kejahilan dan buta huruf di kalangan wanita.**
9. **Tujuan Dasar Wanita Negara** ialah :
 - a. Menjamin kebajikan dan kepentingan wanita.
 - b. Menjamin perkongsian yang saksama antara lelaki dan wanita dalam pemilikan sumber dan maklumat.
 - c. Mengintergrasikan kaum wanita ke dalam sektor pembangunan negara.
 - d. Membuka lebih banyak peluang pekerjaan dan peluang kenaikan pangkat kepada wanita.
 - e. Menyediakan peluang latihan vokasional dan mengiktiraf kemahiran wanita dalam pekerjaan
10. **Jabatan Hal Ehwal Wanita (HAWA)** ialah agensi di bawah Kementerian Perpaduan Negara dan Pembangunan Masyarakat yang **membantu wanita yang menjadi mangsa keganasan dan ditinggalkan suami serta bantu mempertahankan hak wanita**

Isu Buruh Kanak-kanak 童工课题 Sila Rujuk Nota Moral unit 7 Tingkatan 4

Isu Pemburuan Haram 非法猎杀课题

Bantuan Kemanusiaan Antarabangsa 国际人道支援

1. Malaysia sering mengamalkan sikap berperikemanusiaan dengan memberi bantuan kemanusiaan kepada negara yang memerlukan seperti negara yang mengalami bencana alam.
2. **Bencana alam yang sering berlaku** adalah ribut taufan 颶风, gempa bumi 地震, banjir 水灾, tsunami 海啸, letupan gunung berapi 火山爆发, kemarau 旱灾 dan kebakaran hutan 森林大火.
3. **Jenis bantuan kemanusiaan ketika berlaku bencana alam** adalah seperti :
 - a. bantuan kepakaran menyelamatkan
 - b. bantuan makanan, minuman dan pakaian / keperluan asas
 - c. bantuan ubatan dan kelengkapan perubatan
 - d. bantuan tempat berteduh
 - e. bantuan perkhidmatan psikologi dan kauceling
 - f. bantuan keperluan khas wanita dan kanak-kanak
 - g. bantuan kewangan (fokus kepada pembinaan semula selepas berlaku bencana)
4. **Badan sukarelawan Malaysia yang sering memberi bantuan kemanusiaan di peringkat antarabangsa 国际的** adalah seperti **Mercy, dan Pesatuan Bulan Sabit Malaysia.**

5. Mercy telah memberi **bantuan perubatan, pembangunan kesihatan dan pengurangan risiko bencana yang mampan** untuk masyarakat yang memerlukan dalam situasi krisis dan bukan krisis.
6. **Kelab Rotary dan Kelab Lions** adalah dua pertubuhan kebajikan **peringkat kebangsaan** 国内的 yang melakukan **kerja-kerja amal** 慈善工作 untuk **membantu warga tua, warga kurang upaya dan anak-anak yatim.** 孤儿

Misi Pengaman / Bantuan Keamanan 和平使者

1. Selain bantuan kemanusiaan, Malaysia juga terlibat dalam bantuan keamanan / misi pengaman 和平使者 di bawah pertubuhan Bangsa-bangsa Bersatu 联合国
2. Sehingga tahun 2020, Malaysia antara negara penyumbang terbesar dalam Misi Pengaman PBB, iaitu berada di tangga ke-26 daripada 119 negara.
3. Buat masa ini, seramai 838 anggota pengaman PBB dari Malaysia terbabit dalam misi pengaman PBB di Lubnan, Sahara Barat, Sudan/Sudan Selatan dan Congo 刚果.
4. Selain itu, Malaysia juga antara negara konsisten memperjuangkan pelucutan 解除 dan pengharaman 禁止 senjata pemusnah besar-besaran 毁灭性武器, termasuk senjata nuklear 核武.



BIDANG 7 : MORAL DAN KENEGARAAN
UNIT 8 @ 7.1 : Penglibatan Diri Peneraju Komuniti 参与社区、领导社群
A Konsep

1. Penglibatan diri dalam program komuniti merupakan tindakan sukarela 自愿 yang memberikan peluang kepada individu untuk memikul tanggungjawab kemasyarakatan. 扛起社会责任
2. Program komuniti dijalankan bersama-sama dengan badan kerajaan 政府机构 atau pertubuhan bukan kerajaan. 非政府团体
3. Kerjasama ini bukan sahaja memberi sumbangan dalam pembangunan komuniti setempat, malah membawa perubahan dalam kehidupan setiap anggota masyarakat.
4. Berikut ialah **contoh program komuniti** bersama-sama dengan badan kerajaan atau pertubuhan bukan kerajaan :

Bil	Contoh	Huraian
1	Bantuan Fizikal 硬体支援	• Membaik pulih rumah 修建房屋, pembinaan kemudahan awam serta infrastruktur 基础设施 seperti balai raya 民众会堂, rumah ibadat 寺庙 dan saliran air 水道
2	Pembangunan Pelancongan 旅游发展	• Program inap desa 民宿, sistem tagal, perusahaan kecil dan sederhana 中小型企业
3	Bantuan Kemanusiaan 人道支援	• Sukarelawan 志工/义工, khidmat nasihat 咨询服务 dan program ramah mesra 友善计划
4	Kelestarian alam 环境永续	• Gotong royong, penanaman pokok 植树, penempatan haiwan terbiar 安置被遗弃的动物 dan aktiviti kitar semula 环保活动
5	Aktiviti Riadah 休闲活动	• Larian amal 义跑 dan sukaneka komuniti 社群多样化运动会
6	Program Kesihatan 健康计划	• Menderma organ 捐献器官 atau darah 血, kempen antidadah 反毒运动 dan saringan kesihatan 健康检查

B Cara melaksanakan program komuniti bersama-sama dengan badan kerajaan atau pertubuhan bukan kerajaan

1. Penglibatan diri dalam program juga dapat memastikan **keperluan** 需求 dan **aspirasi** 抱负 **komuniti** tersebut tidak diabaikan. Hal ini dapat mewujudkan komuniti yang dinamik 有生气的社区 dan sejahtera.
2. Berikut ialah **cara melaksanakan program komuniti bersama-sama dengan badan kerajaan atau pertubuhan bukan kerajaan** :
 - a. **Mendaftar diri sebagai sukarelawan** 登记成为志工/义工
 - b. **Menyokong dasar dan program komuniti yang dilaksanakan secara langsung atau tidak langsung** 间接或直接支持社区政策及计划
 - c. **Memberikan sumbangan keperluan asas seperti pakaian dan makanan kepada pihak yang memerlukan** 贡献基本需求列如衣服及食物给需要的人
 - d. **Mempromosikan program komuniti dalam media massa** 在媒体宣传社区计划
 - e. **Meluangkan masa dan menyumbangkan tenaga dalam menjayakan sesuatu program komuniti** 腾出时间贡献力量来完成社区的计划
 - f. **Melibatkan diri dalam program komuniti** 参与社区计划

- g. Menggalakkan rakan atau keluarga untuk menyertai program komuniti
鼓励朋友及家人参加社区计划
- h. Memberikan sumbangan pengetahuan kemahiran atau kepakaran untuk melaksanakan program komuniti 贡献技能知识及专业来执行社区计划

C Kepentingan melaksanakan program komuniti bersama-sama dengan badan kerajaan atau pertubuhan bukan kerajaan

1. Keharmonian dan kesejahteraan masyarakat terjamin melalui penglibatan diri dalam program komuniti bersama-sama dengan badan kerajaan dan pertubuhan bukan kerajaan.
2. Penglibatan aktif dan bermakna 有意义的 sama ada pada peringkat tempatan mahupun global dalam perogram komuniti mampu memberikan manfaat yang banyak kepada masyarakat.
3. Berikut ialah kepentingan melaksanakan program komuniti bersama-sama dengan badan kerajaan atau pertubuhan bukan kerajaan :

Bil	Kepentingan	Huraian
1	Memupuk semangat patriotik 爱国意识 dan perpaduan dalam kalangan masyarakat	• Penglibatan masyarakat tanpa mengira kaum
2	Menghargai harta benda 财物 dan fasiliti 设施 yang dikongsi bersama	• Pengurangan gejala sosial 社会弊病 seperti vandalisme 破坏公物
3	Membina jalinan kerjasama yang berterusan	• Mewujudkan semangat kekitaan 归属感 dan kerja berpasukan
4	Menjadi inspirasi kepada orang ramai 成为他人灵感 /推动力 untuk melibatkan diri dalam program komuniti	• Keyakinan dalam kalangan anggota masyarakat meningkat
5	Mampu menangani cabaran dalam negara	• Menyumbang kepada pembangunan negara
6	Menggalakkan komuniti supaya lebih bertanggungjawab dalam melaksanakan sesuatu program	• Program komuniti dapat dilaksanakan dengan jayanya

D Implikasi kurang penglibatan dalam program komuniti bersama-sama dengan badan kerajaan atau pertubuhan bukan kerajaan

1. Komuniti yang harmoni akan mewujudkan jalinan kerjasama yang erat serta menggalakkan kehidupan yang selamat dan sejahtera.
2. Hal ini dapat melahirkan warganegara yang patriotik, prihatin dan bertanggungjawab terhadap masyarakat dan negara.



3. Berikut ialah **Implikasi kurang penglibatan dalam program komuniti** :
- Golongan yang memerlukan bantuan sukar mendapat pembelaan 保护
 - Generasi baharu akan mudah terjebak dengan tingkah laku antisosial 反社会行为
 - Manusia lebih bersikap individualistik 个人主义
 - Hubungan antara masyarakat pelbagai kaum akan semakin renggang 疏远
 - Jurang sosial semakin meluas 社会鸿沟越来越扩大
 - Kelestarian alam sekitar terabai 环境永续被忽视
 - Beban kerajaan 政府的负担 dalam pembangunan komuniti bertambah
 - Sikap prihatin 关注 dan timbang rasa 同情/体谅 dalam kalangan masyarakat berkurangan

E Ekspresi perasaan apabila melibatkan diri dalam program komuniti bersama-sama dengan badan kerajaan atau pertubuhan bukan kerajaan

- Apabila semua lapisan masyarakat bekerjasama untuk membangunkan komuniti, maka wujudlah perasaan **bersyukur dan bangga** terhadap komuniti dan negara.
- Oleh itu, rakyat dapat mengamalkan **nilai berterima kasih dan kasih sayang** dalam kehidupan harian tanpa mengira agama, kaum dan budaya.

F Amalan melibatkan diri dalam program komuniti bersama-sama dengan badan kerajaan atau pertubuhan bukan kerajaan

- Berikut ialah beberapa **contoh amalan melibatkan diri dalam program komuniti** :
 - Melibatkan diri dalam aktiviti kemasyarakatan di peringkat sekolah, komuniti, kebangsaan dan antarabangsa
 - Melibatkan diri dalam program 5R, derma darah, gotong royong.
 - Melibatkan diri dalam Program khidmat masyarakat contoh bantuan bencana alam, bersihkan tempat ibadat dan lain-lain

G Cadangan nilai yang berkaitan

- Nilai patriotisme
- Nilai tanggungjawab
- Nilai kerjasama
- Nilai kerajinan
- Nilai kasih sayang



Aktiviti kesukarelawan merupakan amalan mulia dalam kehidupan. Bersetujukah anda ?

5R's of Zero Waste

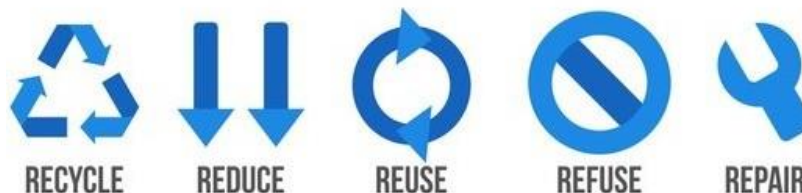

Kitar semula 再循环	Mengurangkan 减少	Mengguna semula 再使用	Menolak 拒买	Pemulihan 维修/修理
----------------------------	---------------------------	-------------------------------	----------------------	---------------------------

H Maklumat Tambahan

1. **Program komuniti** boleh dilakukan oleh badan kerajaan dan pertubuhan bukan kerajaan. Berikut ialah contoh program komuniti :

Program komuniti badan kerajaan	Program komuniti pertubuhan bukan kerajaan
<ul style="list-style-type: none"> • Program Khidmat Bantu di Rumah Jabatan Kebajikan Masyarakat 福利局 	<ul style="list-style-type: none"> • Pendidikan untuk Anak-anak Orang Asli, Yayasan Salam Malaysia
<ul style="list-style-type: none"> • Program Cegah COVID-19, Kementerian Kesihatan Malaysia 	<ul style="list-style-type: none"> • Program Penjagaan Haiwan Liar, Trap-Neuter-Release-Manage TNRM Malaysia
<ul style="list-style-type: none"> • Program Prihatin Keluarga Angkat (PROTEK), Pertubuhan Keselamatan Sosial (PERKESO) 社会保险机构 	<ul style="list-style-type: none"> • Program Pendidikan Kanak-kanak Yayasan Sabah

2. **Dasar Kebersihan Negara** yang dilancarkan oleh kerajaan Malaysia pada 03 November 2019 merupakan inisiatif kerajaan untuk mewujudkan **sebuah negara yang bersih, mampan dan sejahtera melalui pembudayaan amalan kebersihan diri, keluarga, komuniti dan masyarakat dalam usaha melestarikan alam sekitar.**
3. Pelaksanaan dasar ini memberikan fokus 专注点 kepada **lima kluster** :
 - a. Kesedaran tentang kebersihan
 - b. Kelestarian alam sekitar 环境永续
 - c. Ekonomi kitaran (Circular economy) 经济循环
 - d. Tadbir urus dan penguatkuasaan
 - e. Modal insan yang berkualiti dan berkemahiran
4. Sasaran Dasar Kebersihan Negara Tahun 2030 :
 - a. Perubahan minda dan sikap masyarakat tentang aspek penjagaan kebersihan diri, keluarga, komuniti dan alam sekitar
 - b. Peningkatan kesedaran dan tanggungjawab dalam aspek kebersihan pada setiap lapisan masyarakat melalui promosi 促销 dan publisiti 宣传 berterusan
 - c. Peningkatan tahap kebersihan negara
 - d. Pengurangan pencemaran alam sekitar
 - e. Pengurangan sisa dihantar ke tapak pelupusan dan peningkatan kadar kitar semula
 - f. Penurunan kes penyakit bawaan haiwan 由动物携带的疾病
 - g. Peningkatan kualiti dan kemahiran pekerja dalam sektor pembersihan
 - h. Peningkatan penglibatan aktif komuniti, pertubuhan bukan kerajaan dan pihak swasta dalam program yang dilaksanakan
 - i. Pengukuhan tadbir urus dan penguatkuasaan pengurusan sisa pepejal dan pembersihan awam
 - j. Pengurangan pembiayaan kerajaan bagi pengurusan sisa pepejal dan pembersihan awam
5. Sistem Tagal ialah satu kaedah pengurusan biosfera 生物圈 yang popular di Sabah.
6. Sistem ini melibatkan masyarakat tempatan dengan pihak kerajaan untuk pemuliharaan 修复及保存 dan perlindungan sungai serta pengurusan sumber perikanan sungai.

7. **Program Khidmat Bantu Di Rumah** (KBDR) atau Home Help Services diperkenalkan oleh Jabatan Kebajikan Masyarakat (JKM) dan merupakan salah satu **Program Pendampingan Sosial** (outreach Programme) kepada klien-klien 顾客 terutamanya Warga Emas (WE) 乐龄人士 dan Orang Kurang Upaya (OKU) 弱势人士/残障人士 dengan penglibatan semua pihak termasuk agensi kerajaan dan komuniti setempat.
8. Objektif KBDR ialah :
 - a. Memberikan bantuan dan sokongan kepada warga emas dan OKU menjalani kehidupan harian mereka dengan lebih selesa, dihormati dan tidak berasa diri mereka disisihkan 被孤立
 - b. Memberi bantuan dan sokongan kepada keluarga yang menjaga warga emas dan OKU supaya terus mengambil tanggungjawab menjaga dan melindungi anggota keluarga yang tergolong sebagai warga emas dan OKU
 - c. Menggerakkan peranan masyarakat dalam usaha membantu warga emas dan OKU atau keluarga yang menjaga warga emas dan OKU selaras dengan konsep **masyarakat penyayang** 爱心社会
 - d. Masyarakat warga emas dan OKU terus tinggal di kediaman masing-masing dan hidup dalam suasana kekeluargaan dan masyarakat
9. Sebagai seorang warganegara yang bertanggungjawab, kita seharusnya melibatkan diri dalam program komuniti. Hal ini kerana kita dapat mengurangkan beban kerajaan untuk mengatasi masalah sosial, mengurangkan jurang sosial dalam kalangan masyarakat dan mengatasi masalah sosial bersama-sama agar negara boleh terus maju.
10. Sebagai seorang **remaja**, kita seharusnya melibatkan diri dalam program komuniti **mengikut kemampuan diri kita**. Contoh program yang boleh dilakukan oleh remaja adalah seperti **program kemanusiaan** seperti menjadi sukarelawan dalam membantu mangsa banjir, menderma wang ikut kemampuan kita, **program kesihatan** seperti menderma darah dan **program kelestarian alam sekitar** seperti gotong-royong, kitar semula dan penanaman pokok.

KEMENTERIAN PEMBANGUNAN WANITA, KELUARGA DAN MASYARAKAT

SIAPA TERLIBAT?
Bermula sejak 2012 dan sehingga 2019, seramai 7886 Warga Emas dan 2043 OKU telah mendapat manfaat

PENCAPAIAN

- ❖ Diiktiraf sebagai Inovasi Sosial KPWKM
- ❖ Pertandingan Anugerah Inovasi Perdana Menteri
- ❖ Skor 90.8% di dalam Kajian Outcome Program/Projek Pembangunan J/Kuasa Kerja Penilaian Outcome (JKPO) ICU JPM

PETUGAS (SUKARELAWAN)
Seramai 2780 Sukarelawan dari 4 buah PSK sebagai Petugas Home Help menyantuni Warga Emas dan OKU di seluruh negara

IMPAK

- ❖ Penjimatan kos klien di Institusi JKJ (perbezaan sehingga RM1500 sebulan bagi setiap klien)
- ❖ Penurunan jumlah kemasukan klien ke Institusi JKJ

PROGRAM YANG MENGADAPTASI INOVASI SOSIAL & PENDEKATAN OUTREACH DALAM MENINGKATKAN KESEJAHTERAAN KUMPULAN SASAR

SUMBER: BAHAGIAN KOMUNITI JABATAN KEBAJIKAN MASYARAKAT

<http://www.jkm.gov.my>
f JEMHQ
@JEMHQ
@JEMHQ

DASAR **KEBERSIHAN** NEGARA



Merupakan inisiatif kerajaan untuk menjadikan Malaysia sebuah negara bersih & mewujudkan masyarakat yang membudayakan amalan kebersihan

Bermula pada tahun **2020 sehingga 2030**

FOKUS KEPADA 5 KLUSTER:



1
KESEDARAN MENGENAI KEBERSIHAN



2
KELESTARIAN ALAM SEKITAR



3
EKONOMI KITARAN



4
TADBIR URUS & PENGUATKUASAAN



5
MODAL INSAN BERKUALITI & BERKEMAHIRAN

SASARAN TAHUN 2030:



Perubahan minda & sikap masyarakat tentang aspek penjagaan kebersihan diri, keluarga, komuniti & alam sekitar



Peningkatan tahap kebersihan negara



Pengurangan pencemaran alam sekitar



Pengurangan sisa dihantar ke tapak pelupusan & peningkatan kadar kitar semula



Penurunan kes penyakit bawaan vektor



Peningkatan kualiti & kemahiran pekerja dalam sektor pembersihan



Peningkatan penglibatan aktif komuniti, NGO & pihak swasta dalam program-program & inisiatif yang dilaksanakan



Pengukuhan tadbir urus pengurusan sisa pepejal & pembersihan awam



Pengurangan pembiayaan Kerajaan bagi pengurusan sisa pepejal & pembersihan awam



Sumber: Kementerian Perumahan & Kerajaan Tempatan

Infografik Bernama

BIDANG 7 : MORAL DAN KENEGARAAN
UNIT 9 @ 7.2 : KERJASAMA MASYARAKAT GLOBAL

A Konsep

1. Masyarakat global mempunyai pelbagai perbezaan dari aspek politik, ekonomi dan sosial.
2. Walaupun terdapat jurang antara negara, setiap pihak masih memerlukan antara satu sama lain.
3. Oleh itu, kerjasama antara masyarakat global penting untuk keharmonian sejagat.
4. Kini, kerjasama dalam masyarakat global wujud dalam pelbagai bidang.
5. Berikut ialah contoh kerjasama dalam masyarakat global :

Bil	Contoh	Huraian
1	Pendidikan	<ul style="list-style-type: none"> • Program pertukaran pelajar 学生交流计划 • Program biasiswa di bawah pertubuhan antarabangsa 在国际团体赞助下的奖学金
2	Sains dan teknologi	<ul style="list-style-type: none"> • Program pertukaran kepakaran dalam teknologi perubatan 医疗科技及专长交流计划 • Program pertukaran inovasi produk 产品创新交流计划
3	Ekonomi	<ul style="list-style-type: none"> • Program kerjasama perdagangan antarabangsa 国际商业合作计划 • Program kerjasama dalam sumber tenaga kerja 人力资源合作计划
4	Keamanan dan keselamatan	<ul style="list-style-type: none"> • Program misi bantuan 援助特使计划 • Hari Keamanan Antarabangsa 国际和平日
5	Sosial	<ul style="list-style-type: none"> • Program kerjasama pembangunan sosial serantau 区域社交发展合作计划 • Tahun Melawat ASEAN 东盟观光年

B Kepentingan bekerjasama dalam masyarakat global

1. Kerjasama dalam masyarakat global amat penting bagi memelihara dan mengekalkan kesejahteraan dan keamanan global.
2. Pelbagai pihak memperoleh banyak manfaat apabila menjalinkan kerjasama global ini.
3. Kerjasama ini perlu dikekalkan agar dapat mengelakkan perselisihan dan konflik antara satu sama lain.
4. Berikut ialah kepentingan bekerjasama dalam masyarakat global :
 - a. Keselamatan masyarakat dunia terjamin 国际社会安全受到保障
 - b. Sektor pelancongan semakin berkembang 旅游业得到发展
 - c. Mutu pendidikan dan teknologi meningkat 教育与科技品质提升
 - d. Pertukaran sumber tenaga kerja 交换客工资源
 - e. Penguasaan bahasa asing meningkat 掌握外语能力提升
 - f. Sektor perindustrian semakin maju 工业越来越进步
 - g. Jenayah antarabangsa dapat dikurangkan 减少国际犯罪率
 - h. Silang budaya masyarakat global dapat diterima 国际文化交融被接受
 - i. Hak asasi masyarakat global terpelihara 国际权益被维护
 - j. Pengekalan kerjasama antara negara 维持国与国之间的合作

C Cabaran bekerjasama dalam masyarakat global

1. Kerjasama juga dapat mewujudkan satu jalinan perkongsian idea dan pendapat dalam membentuk **persefahaman** 谅解 masyarakat global.
2. Kejayaan sesuatu kerjasama ini bergantung pada kesanggupan semua pihak dalam menghadapi pelbagai cabaran.
3. Berikut ialah **cabaran bekerjasama dalam masyarakat global** :

Bil	Cabaran	Huraian
1	Budaya dan bahasa 文化与语言	<ul style="list-style-type: none"> • Pengaruh negatif budaya luar 外来文化的负面影响 • Perbezaan norma masyarakat 社会准则的差异 • Perbezaan bahasa 语言的差异
2	Politik 政治	<ul style="list-style-type: none"> • Perbezaan sistem pentadbiran negara 国家治理系统的差异 • Perbezaan ideologi dan pemikiran 理念与想法的差异 • Perbezaan peraturan dan undang-undang 法律与准则的差异
3	Ekonomi 经济	<ul style="list-style-type: none"> • Perbezaan nilai mata wang 货币价值的差异 • Perbezaan sumber ekonomi 经济来源的差异 • Perbezaan teknologi dan produktiviti 生产率与科技的差异
4	Geografi 地理	<ul style="list-style-type: none"> • Perbezaan bentuk muka bumi sesebuah negara 一个国家的地形差异 • Perbezaan zon masa dunia 国际时间差异 • Perbezaan iklim sesebuah negara 一个国家的气候差异

D Kesan pengabaian sikap kerjasama dalam masyarakat global

1. Kegagalan masyarakat global dalam menghadapi pelbagai cabaran untuk membentuk kerjasama memberikan kesan negatif kepada keamanan dunia.
2. Pengabaian sikap kerjasama ini sudah pasti mengakibatkan masyarakat global **berpecah belah** 四分五裂 **dan saling bermusuhan** 互相仇视.
3. Berikut ialah **kesan pengabaian sikap kerjasama dalam masyarakat global** :
 - a. Sukar mewujudkan hubungan baik antara negara
 - b. Keselamatan global tidak terjamin
 - c. Wujud jurang pembangunan antara negara 国与国之间出现发展鸿沟
 - d. Masyarakat dunia hidup dalam kelompok masing-masing
 - e. Kemampuan sesebuah negara dipandang rendah
 - f. Sikap kepedulian masyarakat global semakin pudar 国际社会关怀态度褪色/暗淡
 - g. Perpaduan global sukar dicapai
 - h. Tiada peningkatan dalam kemajuan teknologi

E Ekspresi perasaan apabila bekerjasama dalam masyarakat global

1. Kerjasama global ini dapat **menyatukan masyarakat dunia**.
2. Dengan adanya kerjasama ini, setiap anggota masyarakat akan sentiasa **bersyukur, gembira, hormat dan saling menyayangi** bagi mengekalkan kesejahteraan global.

F Amalan sikap kerjasama dalam masyarakat global

1. Berikut ialah beberapa contoh amalan sikap kerjasama dalam masyarakat global yang boleh dilakukan oleh pelajar
 - a. Menyertai program pertukaran pelajar antara negara dengan menjaga tingkah laku yang baik di negara lain
 - b. Melibatkan diri dalam aktiviti kebudayaan antara masyarakat global dengan menunjukkan budaya Malaysia yang unik.
 - c. Menyertai sukan hingga ke peringkat antarabangsa dan memenangi pingat dalam kejohanan tersebut.
- 2.

G Cadangan nilai yang berkaitan

1. Nilai kerjasama
2. Nilai toleransi
3. Nilai baik hati
4. Nilai harga diri
5. Nilai keberanian



Mengapakah kita perlu mengekalkan kerjasama dalam masyarakat global ?

H Maklumat Tambahan

1. Malaysia telah melibatkan diri dalam kerjasama masyarakat global dengan menganjurkan sukan bertaraf serantau 区域 dan antarabangsa 国际.
2. Malaysia pernah menjadi tuan rumah 东道主 bagi acara sukan SEA 东南亚运动会 dan sukan Komanwel 共和联邦运动会.
 - a. **Sukan SEA** : Malaysia telah menjadi tuan rumah Sukan SEA pada tahun 1965, 1971, 1977, 1989, 2001, dan 2017.
 - b. **Sukan Komanwel** : Malaysia menjadi tuan rumah kepada Sukan Komanwel (SUKOM) ke-16 pada tahun 1998. Stadium Bukit Jalil telah dibina khas untuk menyalakan sukan ini. (https://ms.wikipedia.org/wiki/Stadium_Nasional_Bukit_Jalil)
3. Banyak manfaat Malaysia dapat daripada menjadi tuan rumah acara sukan serantau dan antarabangsa. **Manfaatnya** adalah seperti :
 - a. Hubungan / silaturahmi 友好 dengan negara luar dieratkan
 - b. Peluang pekerjaan penduduk tempatan meningkat
 - c. Pendapatan negara bertambah
 - d. Meningkatkan imej negara Malaysia
 - e. Rakyat Malaysia dapat pendedahan tentang sukan antarabangsa
 - f. Prasarana / infrastruktur 基础设施 sukan negara dimajukan
 - g. Meningkatkan mutu sukan negara 提升国家运动素质
 - h. Perpaduan antara kaum di Malaysia dapat dieratkan
 - i. Sosiobudaya rakyat tempatan diperkenalkan ke persada dunia
 - j. Mengeratkan hubungan / silaturahmi antara rakyat Malaysia dengan negara luar

4. Atlet Malaysia terlibat dalam pelbagai acara sukan di peringkat global

Bil	Jenis sukan	Atlet yang terlibat	Pencapaian
i	Badminton	• Datuk Lee Chong Wei 李宗伟	• Johan dalam Sukan Komanwel (2010), naib Johan dalam Sukan Olimpik 2008, 2012 dan 2016.
		• Goh V Shem & Tan Wee Kiong	• pingat perak dalam Sukan Olimpik 2016 dalam acara beregu lelaki
		• Aaron Chia & Soh Wooi Yik	• pingat perak dalam Sukan Olimpik 2020 dalam acara beregu lelaki
		• Lee Zii Jia 李梓嘉	• Juara Kejohanan Badminton Seluruh England 2021
ii	Skuasy 壁球	• Nicol David	<ul style="list-style-type: none"> • wanita Asia pertama yang menduduki tangga no.1 dunia dalam sukan skuasy wanita • menjuarai 7 kali dalam Kejohanan Skuasy Asia pada tahun 1998, 2000, 2002, 2004, 2006, 2008 dan 2010 • Pemain Terbaik WISPA enam kali berturut-turut, dari tahun 2005 hingga 2010
iii	Sukan akuatik 水上运动	• Pandelega Rinong & Leong Mun Yee 梁敏喻	<ul style="list-style-type: none"> • pingat gangsa dalam acara platform 10 meter seirama wanita pada Kejohanan Akuatik Dunia di Barcelona, Sepanyol pada 17 Januari 2014 • tempat ketiga dalam Sukan Olimpik 2012
		• Pandelega Rinong & Cheong Jun Hoong 张俊虹	• pingat perak dalam acara platform 10 meter seirama wanita Sukan Olimpik 2016
		• Pandelega Rinong 潘德莉拉	• 05/05/2021, memang pingat emas dalam acara 10 meter platform individu di kejohanan Piala Dunia Terjun FINA di Tokyo, Jepun.
iv	Lumba Basikal Keirin Lelaki 麒麟脚车赛	• Azizulhasni Awang	<ul style="list-style-type: none"> • Gangsa dalam Sukan Olimpik 2016 • Perak dalam Sukan Olimpik 2020
v	Paralimpik 残奥会/残疾人奥林匹克运动会	• Mohamad Ridzuan Mohamad Puzi	• Johan acara 100 meter T36 (cerebral palsy)
		• Muhammad Ziyad Zolkefli	• Johan acara lontar peluru F20 (masalah pembelajaran).
		• Abdul Latif Romly	• Johan acara lompat jauh T20 (masalah pembelajaran)
		• Bonnie Bunyau G. • Jong Yee Khie	<ul style="list-style-type: none"> • Johan acara angkat berat Paralimpik 2020 • Perak acara angkat berat Paralimpik 2020

5. Kejarsama masyarakat global dalam sektor pembinaan

Bil	Jenis binaan	Huraian	
i	Daya Bumi 宏图大厦	Tempoh pembinaan :	1982-1984
		Perasmian :	5 Mei 1984
		Bilangan tingkat :	35 tingkat
		Keunikan 独特性 :	<ul style="list-style-type: none"> • seni bina Islam iaitu corak bintang segi lapan, pintu gerbang dan bawah menara
ii	Menara berkembar petronas 国油双峰塔	Tempoh pembinaan :	1992-1998
		Perasmian :	31 Ogos 1999
		Bilangan tingkat :	88 tingkat
		Keunikan :	<ul style="list-style-type: none"> • bangunan berkembar tertinggi di dunia • direka oleh jurubina dari Argentina 阿根廷 • Menara 1 dibina oleh kontraktor dari Jepun • Menara 2 dibina oleh kontraktor dari Korea Selatan
iii	Menara Kuala Lumpur 吉隆坡塔	Tempoh pembinaan :	1991-1994
		Perasmian :	1 Oktober 1996
		Bilangan tingkat :	13
		Keunikan :	<ul style="list-style-type: none"> • menara komunikasi untuk mempertingkatkan khidmat telekomunikasi dan sistem pemancar • Bentuknya yang tirus dan tinggi • Reka bentuk menara ini dipengaruhi oleh seni bina islam, Jerman, Perancis dan tempatan
iv	Lapangan terbang antarabangsa Kuala Lumpur 吉隆坡国际机场	Tempoh pembinaan :	1994-1998
		Perasmian :	27 Jun 1998
		Kapasiti 容量 :	100 juta penumpang setahun, 700,000 tan metrik kargo, 4 landasan terbang dan 2 terminal mega
		Keunikan :	<ul style="list-style-type: none"> • satu-satunya lapangan terbang di dunia yang menerima sijil Green Globe 21 pada tahun 2004 • diiktiraf sebagai antara lima lapangan terbang terbaik di dunia • lapangan terbang yang pertama sekali di dunia untuk dianugerahkan sijil <i>Airport Service Quality (ASQ) Assured</i> daripada Airports Council International (ACI).

<https://zh.wikipedia.org/wiki/吉隆坡摩天大楼列表>

https://ms.wikipedia.org/wiki/Senarai_bangunan_tertinggi_di_Malaysia

6. Jenis-jenis kerjasama masyarakat global yang ditonjolkan oleh Malaysia adalah seperti berikut :

Bil	Jenis kerjasama	Kerjasama dengan negara
i	kerjasama teknologi perubahan / teleperubatan 医疗合作	• vaksin covid 19 冠状病毒
		• Forensik 法医学
		• Teknologi nano 纳米科技 (robot mikro pembuluh darah – sakit jantung, tuib karbon nano - kanser)
ii	Teknologi industri berat	• Jepun
iii	Teknologi maklumat dan komunikasi	• Amerika Syarikat
iv	Pengangkutan	• Perancis 法国
v	Sumber tenaga manusia 人力资源	• Pengawal keselamatan 保安
		• Pekerja restoran, buruh binaan, pembantu rumah 家佣
		• Pakar perubatan 医疗专家
		• Jurulatih 教练
		• Nepal 尼泊尔
		• Indonesia, Bangladesh, Indonesia, Filipina, India
		• Mesir dan India
		• China, England, Rusia

7. Malaysia berusaha **melestarikan alam sekitar** di Malaysia. Negara yang dicontohi Malaysia dalam usaha melestarikan alam sekitar ialah **Jerman 德国 (pengasingan sisa pepejal) dan Taiwan 台湾 (kitar semula) 环保.**
8. Malaysia telah mula melaksanakan **Akta 672 atau Akta Pengurusan Sisa Pepejal dan Pembersihan Awam** sejak tahun 2011 yang memberi kuasa eksekutif kepada **Perbadanan Pengurusan Sisa Pepejal dan Pembersihan Awam (PPSPPA)** untuk mengambil alih pengurusan sampah dari rumah dan pembersihan awam daripada pihak berkuasa tempatan (PBT) 地方政府.
9. Pada tahun 2009, Malaysia telah melaksanakan **Dasar Teknologi Hijau Negara.**
10. **Teknologi Hijau 绿色科技** membawa maksud :
- pembangunan dan aplikasi produk peralatan serta sistem untuk memulihara alam sekitar dan sumber semula jadi
 - mengurangkan kesan negatif daripada aktiviti manusia.
11. Dasar Teknologi Hijau Negara berasaskan **empat tunggak** berikut :

I	Tenaga 能源	Mencari ketidakbergantungan tenaga dan mempromosikan kecekapan tenaga
li	Alam Sekitar	Memulihara dan meminimumkan kesan kepada alam sekitar
lii	Ekonomi	Meningkatkan pembangunan ekonomi negara melalui penggunaan teknologi
Iv	Sosial	Meningkatkan kualiti hidup untuk semua

12. Terdapat lima **objektif** yang perlu dicapai dalam **Dasar Teknologi Hijau Negara**, iaitu;
- Untuk **menyelaraskan** pertumbuhan industri Teknologi Hijau dan meningkatkan sumbangan Teknologi Hijau terhadap ekonomi negara;
 - Untuk **membantu** pertumbuhan dalam industri Teknologi Hijau dan meningkatkan sumbangannya kepada ekonomi negara;
 - Untuk meningkatkan keupayaan bagi inovasi dalam pembangunan Teknologi Hijau dan meningkatkan daya saing dalam Teknologi Hijau di persada antarabangsa;
 - Untuk memastikan **pembangunan mapan** dan memulihara alam sekitar untuk generasi akan datang; dan
 - Untuk meningkatkan **pendidikan** dan kesedaran awam terhadap Teknologi Hijau dan menggalakkan penggunaan meluas Teknologi Hijau.

13. Malaysia juga menandatangani **protokol alam sekitar** demi menjaga **kelestarian alam sekitar global**.

Protokol 协议 yang berkaitan dengan kelestarian Alam Sekitar di peringkat global.

	Nama Protokol	Isu alam sekitar yang ditangani
1	Protokol Cartagena	Persidangan kepelbagaian biologi
2	Konvensyen Stokholm	Pencemar organik yang berkekalan
3	Konvensyen 会议 Basel	Kawalan pergerakan buangan berbahaya merentasi sempadan dan pelupusannya
4	Konvensyen Rotterdam	Peraturan persetujuan pemberitahuan terlebih dahulu bagi bahan kimia berbahaya dan racun perosak tertentu dalam perdagangan antarabangsa
5	Deklarasi 宣言 Langkawi	Tanggungjawab negara-negara komanwel dalam mengatasi masalah pencemaran secara global
6	Perisytiharan 声明 Rio	Persidangan bumi
7	Protokol Copenhagen	Perubahan iklim / penggunaan teknologi hijau
8	Protokol Kyoto	Pemanasan global / Pembebasan gas rumah hijau
9	Protokol Montreal	Bahan-bahan yang memusnahkan lapisan ozon
10	Konvensyen Vienna	Melindungi Lapisan Ozon 臭氧层

14. Jambori Pengakap Sedunia (World Scout Jamboree) 世界童子军大会 merupakan Perhimpunan Pengakap Antarabangsa yang diadakan setiap empat tahun. Jambori ini bermula di London, United Kingdom pada tahun 1920.
15. Pada tahun 2019, Edisi Jambori Pengakap Sedunia ke-24 telah diadakan di Amerika Utara yang dianjurkan bersama oleh World Organization of Scout Movement (WOSM), Amerika Syarikat, Kanada dan Mexico.
16. Pada zaman teknologi kini, banyak aktiviti boleh dilakukan dalam talian. Contohnya : e-pameran buku, perbankan digital, e-konsert 线上音乐会 / 演唱会 , e-dagang, e-pembelajaran 线上学习, teleperubatan 电讯医疗, telesidang 电讯会议 dan sebagainya.

17. Revolusi 革命 bidang pembuatan dan perindustrian kereta

- a. **Kereta nasional** yang pertama di Malaysia bernama **Proton Saga**.
- b. Proton Saga dilancarkan pada tarikh 9 Julai **1985** sebagai model kereta Proton yang pertama
- c. Proton Saga dieksport UK dengan nama Proton Triple Valve pada tahun **1988**.
- d. Proton Saga generasi pertama dibina berasaskan Mitsubishi Lancer Fiore 1983 dan menggunakan enjin 4313 1.3 liter SOHC, 1.5 liter DOHC dan 2 liter DOHC.
- e. Proton Saga generasi kedua dibina mengikut pelantar Proton Savvy dan menggunakan enjin Campro IAFM 1.3 liter dan 1.6 liter DOHC.
- f. Enjin tersebut dinaiktarafkan menjadi Campro IAFM+ dalam saiz yang sama.
- g. Berikut ialah **evolusi kereta proton** di Malaysia 马来西亚国产车进化史 :

Bil	Model kereta	Evolusi
1	Proton Saga 普腾	Proton Saga 1985 --- Proton Saga Iswara 1992 --- Proton Saga LMST 2003 --- Proton Saga 2008 --- Proton Saga FL 2010--- Proton FLX 2011---kini
2	Proton Wira	Proton Wira 1993--- Proton Wira 2000-2007
3	Proton Perdana 蒋相	Proton Perdana 1994--- Proton Perdana V6 1997---Proton Perdana V6 2000 ---Proton Perdana PRM 2010-2015
4	Proton Satria	Proton Satria 1994 ----Proton Satria GTi 1997 --- Proton Satria GTi 2000--- Proton Satria Neo 2006---- Proton Satria Neo CPS-2011---- Proton Satria Neo R3-2013—kini
5	Proton Tiara	Proton Tiara 1995
6	Proton Putra	Proton Putra 1995 untuk dieksport ke UK dan Australia (Proton Coupe, Proton M21).
7	Proton Juara	2000-2005
8	Proton Arena	2000-2005 : dieksport ke UK dan Australia (Proton Jumbuck)
9	Proton Waja	2000 untuk dieksport ke UK
10	Proton Gen-2	2004 untuk ganti Proton Wira Aerobac
11	Proton Savvy	2005 untuk ganti Proton Tiara
12	Proton Exora	2009-kini
13	Proton Persona	2007-kini ganti Proton Wira
14	Proton Iriz	2014-kini, dikenali sebagai Kereta Global Kecil Proton (GSC) Kereta Kompak Proton (PCC)
15	Proton Ertiga	2016-2021
16	Proton X70	2020
17	Proton X50	2020

https://ms.wikipedia.org/wiki/Senarai_model_kereta_Proton

18. Pada 23.06.2017, Geely (49.9%) 中国浙江吉利控股集团 dan Heavy Industries Corporation of Malaysia, HICOM (51.1%) telah menandatangani perjanjian kerjasama kedua-dua syarikat ini dalam industri pembuatan kereta di Malaysia.

19. Mulai bulan Julai 2017 , kereta proton masih kekal dipanggil proton di Malaysia, tetapi di negara China, ia dipanggil **baoton** 宝腾

<https://zh.wikipedia.org/wiki/%E5%AF%B6%E9%A8%B0>

20. **Kereta proton dieksport** ke negara Asia Tenggara 东南亚, United Kingdom 英国, Austraria 澳大利亚, Mesir 埃及, Chile 智利, Aman 阿曼 dan Turki 土耳其.

BIDANG 7 : MORAL DAN KENEGARAAN

UNIT 10 @ 7.3 : Pengurusan Kewangan Secara Beretika Menjamin Keharmonian Hidup

A Konsep

1. **Pengurusan kewangan** merupakan **tindakan merancang pendapatan dan perbelanjaan secara berhemat** dalam kehidupan harian agar segala keperluan dan kehendak dapat dicapai secara efisien.
2. Pengurusan kewangan secara beretika perlulah dipelajari dan diamalkan oleh setiap individu bagi memastikan **sumber kewangan** yang diperoleh mengikut **peraturan dan undang-undang**.
3. Berikut ialah **pelbagai sumber kewangan yang diperoleh secara beretika** :
 - a. **Gaji** 月薪
 - b. **Insurans** 保险
 - c. **Simpanan bank** 银行存款
 - d. **Pelaburan hartanah** 房地产投资
 - e. **Dividen** 红利
 - f. **Bonus** 花红/特别的赏金
 - g. **Upah** 日薪
 - h. **Sewa** 租金
 - i. **Saham yang diiktiraf** 股票



B Cara mengurus kewangan secara beretika

1. Setiap individu menginginkan kedudukan kewangan yang stabil dan kukuh.
2. Sehubungan dengan itu, kita perlu mempunyai **perancangan kewangan yang berkesan** agar kewangan dapat diurus secara bijak.
3. Berikut ialah **cara mengurus kewangan secara beretika** :
 - a. Menguruskan pendapatan dan perbelanjaan secara berhemat
 - b. Membuat **simpanan** untuk waktu kecemasan 必须存款来应对紧急时刻
 - c. Menyertai skim pelaburan yang diiktiraf 参与受承认的投资
 - d. Melindungi pendapatan dan simpanan dengan insurans 利用保险来保护收入及存款
 - e. Membuat pinjaman mengikut kemampuan 根据能力贷款
 - f. Membuat bayaran pinjaman secara konsisten 有规律地偿还贷款
 - g. Memiliki **aset tetap** 拥有固定资产
 - h. Merancang kewangan untuk **simpanan hari tua** 为老年生活规划财物
 - i. Memperuntukkan wang untuk **membayar cukai** 准备偿还税务的钱
 - j. Membuat **tabungan** daripada lebihan pendapatan dan tabungan jangka panjang 必须计划长期存款及把多余的收入存起来

C Kepentingan mengurus kewangan secara beretika

1. Pengurusan kewangan secara beretika menuntut **disiplin** 自律 yang tinggi dalam diri setiap individu.
2. Tindakan ini akan memberikan kebaikan pada masa depan.

3. Berikut ialah **kepentingan** pengurusan kewangan secara beretika :

Bil	Kepentingan	Huraian
1	Mengurangkan bebanan kewangan 减少财物负担	<ul style="list-style-type: none"> • Meningkatkan simpanan agar pulangan dividen bertambah 提高存款以便得到更多的红利 • Mengelakkan pinjaman yang tidak sepatutnya 避免不必要的贷款
2	Mengelakkan kes penipuan dan transaksi haram 避免诈骗及非法转账	<ul style="list-style-type: none"> • Menyertai skim pelaburan yang sah 参与合法的投资 • Membuat tinjauan sebelum memuktamadkan sebarang urus niaga 在做最后决定/转账时,必须再三观察
3	Kuasa beli yang tinggi 高的购买力	<ul style="list-style-type: none"> • Memaksimumkan kepuasan pemilik 物主的满意度达到顶点 • Menjanakan pertumbuhan ekonomi negara 产生国家经济成长
4	Menjamin masa depan yang sejahtera 确保安宁的前途	<ul style="list-style-type: none"> • Memiliki harta kekal 拥有永久财产/产业 • Mempunyai tambahan kewangan daripada pelaburan 拥有来自投资的额外收入

D Kesan pengurusan kewangan secara tidak beretika

1. Terdapat individu yang kurang kesedaran tentang pengurusan kewangan secara beretika.
2. Mereka **bersikap tamak** dan **ingin memperoleh pendapatan segera** melalui pelaburan dan pinjaman yang tidak sah.
3. Pengurusan kewangan yang tidak beretika ini akan memberikan kesan negatif dalam kehidupan.
4. Berikut ialah **kesan pengurusan kewangan secara tidak beretika** :
 - a. **Kadar muflis** meningkat 破产率提升
 - b. Pemberi hutang yang tidak berlesen bertambah 非法货代增加
 - c. Keberhutangan dalam kalangan rakyat meningkat 人民负债率增加
 - d. **Wujud komuniti yang boros** 产生浪费的社群
 - e. Kesan psikologi kepada individu 对个人造成心理影响
 - f. **Keselamatan keluarga terjejas** 家庭安全受到威胁

E Ekspresi perasaan apabila menguruskan kewangan secara beretika

1. Kita mestilah sentiasa mempraktikkan pengurusan kewangan secara beretika untuk menikmati kehidupan yang lebih **gembira** dan **tenang**.
2. Selain itu, nilai universal seperti **kesederhanaan**, **bertanggungjawab** dan **rasional** yang diamalkan dapat melahirkan individu yang berkemahiran dalam pengurusan kewangan.

F Amalan pengurusan kewangan secara beretika

1. Berikut ialah beberapa **contoh amalan sikap kerjasama dalam masyarakat global**
 - a. menghadiri bengkel / seminar berkaitan pengurusan kewangan 财务管理 di sekolah
 - b. menyertai ceramah tentang pengurusan kewangan secara beretika daripada agensi bertauliah 授权的机构 (contoh : Agensi Kaunseling dan Pengurusan Kredit / AKPK 信用咨询和债务管理机构)
 - c. Mengadakan pertandingan menabung dalam kalangan pelajar

G Cadangan nilai yang berkaitan

1. Nilai kesederhanaan
2. Nilai bertanggungjawab
3. Nilai rasional
4. Nilai berdikari
5. Nilai kerajinan



Adakah anda mempunyai perancangan pengurusan kewangan ?

H Maklumat Tambahan

1. **Agensi Kaunseling dan Pengurusan Kredit (AKPK)** ialah sebuah agensi di bawah **Bank Negara Malaysia** 国家银行 yang ditubuhkan pada 17 April 2006 bagimembantu individu **mengendalikan situasi kewangan mereka** 帮助处理财物状况 dan **mencapai ketenangan minda** hasil daripada penggunaan kredit secara bijak.
2. Aktiviti utama agensi ini ialah **Pendidikan Kewangan, Kaunseling Kewangan dan Program Pengurusan Kredit.**
3. Kaedah pengurusan kewangan yang disaran 建议/提议 oleh AKPK
 - c. **Pendapatan kasar – Simpanan 存款 = pendapatan kasar.** Sejumlah wang disaran disimpan sekurang-kurangnya 10% 每个月,拿到薪水后,先把薪水里的 10%存起来
 - d. **Pendapatan kasar – Simpanan – Perbelanjaan 开销 = Pendapatan bersih.** Sekiranya terdapat lebihan wang, maka **pelaburan** boleh dibuat. 如果薪水在减掉了存款及开销, 还有剩余的钱, 可以用来投资.
 - e. **Pendapatan bersih – pelaburan = Perbelanjaan tambahan 额外开销** (perbelanjaan **budi bicara** 有判断力的开销). Lebihan pendapatan daripada pelaburan boleh digunakan sebagai perbelanjaan tambahan. 从投资得到的额外收入就可以用来做额外的开销
4. **Pelaburan beretika** adalah sejenis proses pelaburan yang mengambil kira **nilai peribadi pelabur** (sama ada nilai sosial, moral, agama, politik atau persekitaran) sebelum membuat keputusan pelaburan.
5. Pelaburan beretika **penting** :
 - a. **Sebagai sokongan kewangan** yang diperlukan dalam kehidupan
 - b. **Sebagai persediaan untuk digunakan** ketika hari tua dan semasa kecemasan.
 - c. Pelaburan dapat memberikan **keuntungan tambahan** atau dividen kepada individu.
 - d. Menggalakkan individu dan masyarakat supaya membudayakan **amalan menabung** pada usia muda.

6. Berikut ialah 5 bentuk pelaburan yang beretika :

Bil	Jenis pelaburan beretika	Huraian
i	Pelaburan berdasarkan nilai sosial	<ul style="list-style-type: none"> • pelaburan dilakukan oleh anggota masyarakat dengan mengambil kira kesejahteraan masyarakat secara keseluruhan - termasuk semua anggotanya. • Contoh : Koperasi, Skim Simpanan Pendidikan Nasional.
ii	Pelaburan berdasarkan nilai moral	<ul style="list-style-type: none"> • Pelabur melabur dalam industri / syarikat yang sesuai dengan nilai moralnya. • Contohnya - Pelabur tidak akan cenderung untuk melabur dalam syarikat pembuatan tembakau 烟草 / minuman keras 酒精 sekiranya pelabur mempunyai perasaan kuat bahawa industri tersebut bertentangan dengan moral mereka.
iii	Pelaburan berdasarkan nilai agama	<ul style="list-style-type: none"> • Anggota agama / budaya tertentu akan cenderung untuk melabur dalam industri / syarikat yang bermanfaat bagi budaya / agama mereka atau mengeluarkan produk yang dapat diterima oleh budaya / agama mereka. • Contoh - Pelabur di Timur Tengah akan cenderung untuk melabur dalam syarikat pembuatan Hijab / Abaya kerana terdapat permintaan yang besar dan dapat diterima oleh masyarakat tertentu. (agama islam)
iv	Pelaburan berdasarkan nilai politik	<ul style="list-style-type: none"> • Iklim politik mempengaruhi cara para pelabur melihat keadaan ekonomi dan secara semula jadi mempengaruhi corak pelaburan mereka. • Contoh : jika pelabur berpegang kepada ideologi demokratik maka dia akan melabur di sesebuah negara yang diperintah oleh parti yang berpegang kepada demokratik
v	Pelaburan berdasarkan nilai alam sekitar / Hijau	<ul style="list-style-type: none"> • Pelaburan dibuat di syarikat yang menghasilkan produk mesra alam atau proses pembuatannya mesra ekonomi.

7. **Amalan menabung** 储蓄 sangat penting dalam pengurusan kewangan secara beretika kerana :

- Boleh digunakan semasa kecemasan (kemalangan, cedera, sakit)**
- Boleh membiayai yuran pengajian tinggi**
- Boleh mendapat faedah / keuntungan**
- Dapat membudayakan amalan menabung**
- Mengurangkan beban ibu bapa**

8. Jika tidak menguruskan kewangan dengan beretika, maka akan menghadapi muflis 破产. Berikut ialah tanda bakal **muflis** 即将破产的征兆 :
- Aset telah / bakal ditarik
 - Menggunakan kad kredit sehingga had kredit dan tidak mampu membuat bayaran minimum
 - Membuat pindaan kad kredit kepada tunai kerana kurang aliran tunai
 - Terlepas membuat bayaran bulanan kerana hutang terlalu tinggi
 - Mempunyai rekod kredit yang buruk
 - Tidak mempunyai simpanan
9. Kita mesti menguruskan kewangan secara beretika dengan menggunakan **impian garis masa kehidupan** supaya dapat membuat perancangan yang lebih sistematik.



BIDANG 7 : MORAL DAN KENEGARAAN

UNIT 11 @ 7.4 : Malaysia Unggul Di Mata Dunia 在世界眼中杰出的马来西亚

A Konsep

1. Malaysia telah mencapai kejayaan dan menempa nama 创造名字 di persada dunia.
2. Malaysia juga sudah mendapat penghormatan untuk menyuarakan pandangan tentang isu-isu dunia dalam persidangan antarabangsa 国际会议.
3. Kejayaan Malaysia dalam pelbagai bidang dapat dilihat melalui pengiktirafan 承认 pada peringkat dunia.
4. Berikut ialah **contoh kejayaan Malaysia yang dibanggakan di pesada dunia :**

Bil	Contoh	Huraian	
1	Bidang perindustrian	Industri Automobil 汽车/机动	• Kereta tempatan dieksport ke luar negara
		Industri Pemakanan	• Rempah-ratus 香料, produk dingin beku 冷冻 menembusi pasaran antarabangsa
		Industri Pembuatan	• Teknologi penghasilan sarung tangan
2	Bidang kesukanan	Malaysia Menjadi Tuan Rumah	• Sukan Komanwel, Sukan SEA, Piala Monsun, Grand Prix Formula 1
		Melahirkan Juara Dunia	• Badminton, skuasy, renang, paralimpik
		Litar Lumba Bertaraf Antarabangsa	• Litar Antarabangsa Sepang, Velodrom Nasional Malaysia 室内倾斜脚踏车赛场
3	Bidang sains dan teknologi (sila rujuk Dasar Telekomunikasi Negara)	Sistem Satelit 卫星 Komunikasi	• Malaysia East Asia Satellite (MEASAT)
		Program Angkasawan Negara	• Dato' Dr. Sheikh Muszaphar Shukar Al Masrie bin Sheikh Mustapha terpilih sebagai angkasawan negara pertama di National Aeronautics and Space Administration (NASA)
4	Bidang pengangkutan dan perhubungan	Lapangan Terbang Berdaftar Dunia	• Kuala Lumpur International Airport (KLIA)
		Sistem Jaringan Jalan Raya yang Baik	• Lebuhraya Utara-Selatan, Lebuhraya Pantai Timur, Jambatan Pulau Pinang
		Sistem Pengangkutan Bertaraf Dunia	• Mass Rapid Transit (MRT), Light Rapid Transit (LRT), Express Rail Link (ERL)
5	Bidang pelancongan	Ekopelancongan 生态旅游 yang Menarik	• Pulau, gua, taman rekreasi, kawasan tanah tinggi, hutan simpan
		Seni Bina yang Unik	• Menara Berkembar Petronas (KLCC), Istana Seri Menanti Negeri Sembilan, Pintasan Saloma 莎罗马行人天桥
		Tapak Warisan Dunia 文化遗产 yang Diiktiraf oleh United Nations Educational, Scientific and Cultural Organization (UNESCO)	• Taman Negara Kinabalu, Sabah; Taman Negara Mulu, Sarawak; Bandar Bersejarah Melaka dan Georgetown, Pulau Pinang; Warisan Arkeologi Lembah Lenggong, Perak.



B Cara mengharumkan nama negara di persada dunia

1. Rakyat berwawasan menjadi **pemangkin** 催化剂 dalam merealisasikan 实现 hala tuju negara 国家的方向 untuk memperoleh pengiktirafan dunia. 得到世界的认同/承认.
2. Kejayaan yang membanggakan di pentas dunia tidak mungkin tercapai tanpa usaha yang gigih daripada semua pihak.
3. Berikut ialah **cara mengharumkan nama negara di pesada dunia** :
 - a. **Mencipta kejayaan dalam pelbagai bidang** 在各方面创造成就
 - b. **Menaik taraf dan membuat penjenamaan semula untuk tempat-tempat pelancongan** 提升及品牌化旅游景点
 - c. **Memelihara warisan negara** 保护国家遗产
 - d. **Membuat pameran tentang keunikan budaya pada peringkat antarabangsa** 在国际展示马来西亚独特性的文化
 - e. **Melibatkan diri dalam pelbagai pertandingan antarabangsa** 参与各项国际比赛
 - f. **Mereka cipta inovasi baharu dalam bidang sains dan teknologi** 在科学及科技方面创造及革新
 - g. **Menganjurkan persidangan dan karnival pada peringkat antarabangsa** 在国际举办会议及嘉年华会

B Kepentingan mengharumkan nama negara di pesada dunia

1. Sesetengah negara dikenali pada peringkat antarabangsa kerana kejayaan dan pencapaian rakyat dalam sesuatu bidang.
2. Kejayaan yang dikecapi ini menjadikan sesebuah negara disanjung dan diiktiraf di mata dunia.
3. Berikut ialah **kepentingan mengharumkan nama negara di pesada dunia** :
 - a. **Status dan imej negara mudah dikenali** 国家的形象及地位被认识
 - b. **Kehadiran pelancong asing akan meningkat** 外国游客增加
 - c. **Pembangunan infrastruktur negara lebih pesat** 国家设施发展更加蓬勃
 - d. **Penglibatan lebih ramai pelabur asing** 更加多的外来投资
 - e. **Sumber rujukan kepada negara luar dalam pelbagai bidang** 成为他人的参考资源/楷模
 - f. **Pengiktirafan antarabangsa terhadap kepakaran dalam negara** 得到国外对我国各方面的承认
 - g. **Hubungan diplomatik antara negara kukuh** 与他国外交关系稳固
 - h. **Industri import dan eksport akan membangun dengan pesat** 进出口工业可以迅速发展
 - i. **Berpotensi untuk menarik minat pakar dari negara luar** 有潜能吸引国外的专业人士前来
 - j. **Ekonomi terus berkembang** 国家经济持续发展



Istana Seri Menanti Negeri Sembilan

C Cabaran untuk mengharumkan nama negara di pesada dunia

1. Sungguhpun kejayaan Malaysia pada peringkat antarabangsa menunjukkan peningkatan, namun rakyat ini masih perlu bersaing untuk meletakkan nama negara seiring dengan negara maju yang lain.
2. Berikut ialah **cabaran untuk mengharumkan nama negara di pesada dunia** :
 - a. **Kekurangan pakar dalam bidang kritikal** 关键性领域缺乏专业人才
 - b. **Teknologi yang terhad** 科技有限
 - c. **Terlalu mengagungkan jenama dari luar negara** 太过崇拜国外品牌
 - d. **Sumber kewangan terhad** 金钱资源有限
 - e. **Kurang sikap kepedulian dan sikap jati diri** 缺乏关怀态度以及个人特性
 - f. **Kekurangan kemudahan dan infrastruktur dalam sesuatu bidang** 某些领域缺乏基础结构及设备
 - g. **Perbezaan budaya dan bahasa antara negara** 国与国之间的文化与语言差异
 - h. **Penyebaran maklumat palsu tentang negara** 散播关于国家的虚假信息
 - i. **Tidak bekerjasama dan bersikap individualistik** 不合作及个人主义
 - j. **Pemikiran masyarakat yang kurang berdaya maju** 没有上进心得社会思想

D Ekspresi perasaan apabila mengharumkan nama negara di pesada dunia

1. Oleh itu, setiap warganegara perlu **berganding bahu memikul tanggungjawab** untuk menempa nama di mata dunia.
2. Hal ini dapat mewujudkan perasaan **bersyukur, gembira dan bangga** sebagai rakyat Malaysia yang hidup di negara yang berdaulat.

E Penglibatan diri dalam aktiviti mengharumkan nama negara di pesada dunia dalam kehidupan harian

1. Sebagai pelajar, kita harus **belajar bersungguh-sungguh** supaya boleh mengharumkan nama Malaysia di peringkat antarabangsa satu hari nanti.
2. Berikut ialah beberapa **contoh aktiviti yang dapat mengharumkan nama negara di pesada dunia**
 - a. **Menyertai program pertukaran pelajar antara negara dengan menjaga tingkah laku yang baik** di negara lain
 - b. **Melibatkan diri dalam aktiviti persembahan kebudayaan antara masyarakat global** dengan menunjukkan budaya Malaysia yang unik
 - c. Mengambil bahagian dalam **pertandingan kesenian / kebudayaan**
 - d. **Menyertai pertandingan sukan hingga ke peringkat antarabangsa dan memenangi pingat** dalam kejohanan tersebut
 - e. Melibatkan diri dalam Program Rakan Muda / Program Sukarelawan Kementerian Belia dan Sukan dan **menjadi duta kecil ke luar negara**

G Cadangan nilai yang berkaitan

1. Nilai patriotisme
2. Nilai kerajinan
3. Nilai berdikari
4. Nilai keberanian
5. Nilai hemah tinggi



Apakah usaha yang boleh diambil untuk mengharumkan nama negara ?

H Maklumat Tambahan

1. Baca balik nota unit 9

- Selain kehebatan dan keunggulan Malaysia dari segi bidang perindustrian, bidang pengangkutan dan perhubungan, bidang sukan, bidang sains dan teknologi serta bidang pelancongan; Malaysia juga amat terkenal di mata dunia dari segi keunikan sosial dan budaya.
- Keunikan Malaysia yang terdiri dari budaya pelbagai kaum telah mengharumkan nama Malaysia di mata dunia apabila rakyat Malaysia **bersatu-padu**.
- Rakyat Malaysia menikmati pelbagai jenis **makanan**, memakai pelbagai jenis **pakaian**, bermain pelbagai jenis **permainan tradisional**, dan menghayati pelbagai jenis **kebudayaan** (tarian, nyayian, amalan tradisi) dan **kesenian**. **Baca balik unit 11 Moral Ting 4.**

5. Tempat perlancongan yang menarik di Malaysia

<https://www.masinggah.com/tempat-percutian-menarik-di-malaysia/>

6. Tempat ekopelancongan yang menarik di Malaysia

<https://www.hellocuti.com/8-destinasi-eko-pelancongan-anda-wajib-merasai-pengalamannya-sendiri/>

7. Berikut ialah tempat perlancongan yang menarik di Malaysia

Bil	Tanah tinggi 高原/ gunung 山	Gua 山洞	Pantai 海边	Pulau 岛屿
1	Cameron Highland	Gua Tempurung	Batu Ferringi	Pulau Redang
2	Genting Highland	Gua Kelam	Pantai Desaru	Pulau Perhentian
3	Tanah Tinggi Kundasang	Gua Gomantong	Pantai Pulau Manukan	Pulau Mabul
4	Tanah Tinggi Bario	Gua Niah	Pantai Damai	Pulau Satang Besar

- 9. Kawasan ekopelancongan 生态旅游** adalah berbeza dari kawasan pelancongan 旅游. **Ekopelancongan** ialah aktiviti yang melibatkan **lawatan ke tempat-tempat yang mempunyai keindahan alam semula jadi tanpa merosakkannya atau mengganggu habitatnya**.

10. Berikut ialah tempat ekoperlancongan yang menarik di Malaysia :

Bil	Tanah tinggi / gunung	Gua	Tasik 湖泊	Pulau
1	Taman Negara Gunung Ledang	Taman Negara Gua Mulu	Tasik Kenyir	Pulau Perhentian
2	Taman Negara Gunung Kinabalu	Gua Niah	Kuala Gula	Pulau Sipadan

11. Dasar Telekomunikasi Negara (1994-2020)

- Pelancaran satelit **MEASAT 1** (13/1/1996)
- Pelancaran satelit **MEASAT 2** (14/11/1996)
- Pelancaran satelit **RazakSAT** (14/07/2009)
- Pelancaran satelit **TiungSAT 1** (26/09/2000)
- Pelaksanaan Koridor Raya Multimedia (MSC) (29/08/1995)

BIDANG 7 : MORAL DAN KENEGARAAN

UNIT 12 @ 7.5 : Malaysia Dalam Hubungan Antarabangsa

A Konsep

1. Hubungan antarabangsa bermaksud **pertalian 关系/交情 dan interaksi 交流 antara negara di dunia.**
2. Hubungan antarabangsa juga meliputi interaksi antara negara dan organisasi **组织 antarabangsa, syarikat multinasional 跨国公司 dan pertubuhan bukan kerajaan.**
3. Dalam konteks Malaysia, hubungan antarabangsa merupakan **usaha memupuk kesefahaman 培养谅解 antara negara dengan negara lain untuk memenuhi keperluan dan memelihara kepentingan negara demi kemakmuran sejagat.**
4. Secara umumnya, Malaysia menjalinkan hubungan antarabangsa yang melibatkan **hubungan dua hala / bilateral 双边关系 dan hubungan pelbagai hala / multilateral 多边关系.**
5. Hubungan dua hala ialah hubungan antara **dua buah negara** dalam pelbagai bidang.
6. Berikut ialah **contoh hubungan dua hala 双边关系 Malaysia :**
 - a. Malaysia --- Emiriah Arab Bersatu (UAE)
 - b. Malaysia --- China
 - c. Malaysia --- Australia
 - d. Malaysia --- Indonesia
 - e. Malaysia --- Jepun
7. Hubungan pelbagai hala / multilateral **多边关系** pula melibatkan lebih daripada dua buah negara dan keanggotaan negara dalam **pertubuhan peringkat serantau dan antarabangsa. 多边关系是指多个国家一起参加同一个组织, 在组织里和多个国家交流.**
8. Berikut ialah contoh **pertubuhan serantau 同一个区域的组织 dan pertubuhan antarabangsa 国际组织** yang dianggotai oleh Malaysia :
 - a. **Persatuan Negara-negara Asia Tenggara / Associatin of Southeast Asian Nations (ASEAN) 东南亚联盟 / 东盟**
 - b. **Pertubuhan Bangsa-Bangsa Bersatu (PBB) / United Nations (UN) 联合国**
 - c. **Pertubuhan Kerjasama Islam / Organisation of Islamic Cooperation (OIC) 伊斯兰会议组织**
 - d. **Pergerakan Negara-negara Berkecuali / Non-Aligned Movement (NAM) 不结盟运动**
 - e. **Komanwel 英联邦 / 共和联邦**

双边关系是指一个国家跟另外一个国家交流, 就 2 个国家而已哦

B Hubungan dua hala Malaysia dengan negara luar

1. Hubungan dua hala yang terbentuk antara Malaysia dengan negara luar dapat membantu untuk memelihara dan mempertahankan kepentingan negara dari aspek politik, keselamatan, ekonomi dan sosial.
2. Pembaharuan **革新 dan perubahan yang pragmatik 实际的改变** dalam hubungan antarabangsa ini telah membawa pelbagai inisiatif **提案 yang diusahakan bersama.**
3. Terdapat pelbagai bentuk kerjasama dalam hubungan dua hala antara Malaysia dengan negara luar.

Bil	Bentuk Kerjasama	Huraian
1	Keselamatan dan undang-undang antarabangsa (rujuk ms4 Unit 1)	<ul style="list-style-type: none"> Memastikan kedaulatan dan hak kedaulatan negara terpelihara Memastikan tanggungjawab dan komitmen negara di bawah undang-undang antarabangsa terlaksana Memelihara dan mempromosikan hak asasi manusia
2	Ekonomi	<ul style="list-style-type: none"> Hubungan perdagangan pada peringkat global. Perkongsian teknologi dan kepakaran. Pelaburan asing.
3	Politik	<ul style="list-style-type: none"> Memupuk hubungan politik yang baik dengan negara-negara asing. Memantau perkembangan politik negara asing dan kesannya kepada negara. Memudahcara lawatan negara, lawatan rasmi dan lawatan kerja pemimpin antara negara.
4	Sosial	<ul style="list-style-type: none"> Bantuan kemanusiaan. Perkongsian silang seni dan silang budaya. Pelestarian alam sekitar

C Kepentingan mengekalkan hubungan Malaysia dengan negara luar

- Hubungan dua hala Malaysia dengan negara luar perlu dikekalkan demi menjaga kepentingan bersama.
- Selain menegakkan kedaulatan dan memelihara hak kedaulatan negara, hubungan ini juga merencanakan kerjasama dalam pelbagai bidang yang dapat menandakan kemajuan dan menaikkan taraf hidup rakyat.
- Berikut ialah **kepentingan mengekalkan hubungan Malaysia dengan negara luar :**

Bil	Kepentingan	Huraian
1	Politik	<ul style="list-style-type: none"> Memelihara kedaulatan negara. Membanteras kegiatan jenayah dan keganasan. Meningkatkan imej negara.
2	Pendidikan	<ul style="list-style-type: none"> Mempelbagaikan inovasi pendidikan. Meningkatkan kualiti pendidikan bertaraf dunia. Menubuhkan institusi pendidikan antarabangsa.
3	Ekonomi	<ul style="list-style-type: none"> Meningkatkan pendapatan negara. Mempelbagaikan sumber ekonomi. Membuka peluang pekerjaan.
4	Keselamatan	<ul style="list-style-type: none"> Membina hubungan dunia yang selamat. Membanteras jenayah antarabangsa. Menjamin keamanan negara.
5	Sains dan teknologi	<ul style="list-style-type: none"> Memastikan kemajuan teknologi negara setanding dengan negara luar melalui pertukaran teknologi. Meningkatkan keupayaan negara dalam bidang perubatan seperti penghasilan vaksin.

D Cabaran negara dalam mengekalkan hubungan antarabangsa

1. Banyak cabaran yang perlu dihadapi oleh negara dalam mengekalkan hubungan dengan negara luar. Semua cabaran ini perlu ditangani agar dapat menjalinkan kerjasama dan kesefahaman pada peringkat dunia.
2. Berikut ialah **cabaran negara dalam mengekalkan hubungan antarabangsa** :
 - a. Perbezaan agama
 - b. Perbezaan ideologi
 - c. Kepelbagaian budaya dan bahasa
 - d. Kedudukan geografi sesebuah negara
 - e. Kejatuhan nilai mata wang negara

E Ekspresi perasaan apabila melibatkan diri dalam usaha mengekalkan hubungan antarabangsa

1. Malaysia telah menunjukkan reputasi yang baik dalam hubungan antarabangsa. Hal ini terbukti dengan kejayaan negara mewujudkan kerjasama dalam pelbagai bidang seperti politik, ekonomi dan sosial dengan negara-negara di dunia.
2. Kita patut **berterima kasih, berasa bangga dan gembira** dengan reputasi baik yang diraih ini serta perlu berusaha untuk terus mengekalkannya demi kepentingan negaradan kemakmuran sejagat.

F Amalan kerjasama untuk mengekalkan hubungan antarabangsa dalam kehidupan harian

- i. Berikut ialah kerjasama untuk mengekalkan hubungan antarabangsa dalam kehidupan harian
 - a. Mendapatkan maklumat dari sahabat pena negara-negara lain
 - b. Melibatkan diri dalam kerja amal / kutipan derma / bencana alam

G Cadangan nilai yang berkaitan

1. Nilai hormat
2. Nilai bertanggungjawab
3. Nilai keberanian
4. Nilai kerjasama
5. Nilai berterima kasih



Apakah faedah yang diperolehi daripada hubungan diplomatik yang dijalinkan dengan negara luar ?

H Maklumat Tambahan

1. Malaysia menjalin hubungan diplomatik dengan semua negara di dunia kecuali negara Israel. 以色列
2. Pada 19 Mac 2021, negara Korea Utara 北韓 / 朝鮮 telah memutuskan hubungan diplomatik dengan Malaysia. Malaysia juga pernah memutuskan hubungan diplomatik dengan negara China (1957-1973).
3. Kita mesti menerima dan **mematuhi undang-undang antarabangsa bagi menjamin keamanan sejagat**. Kesan sekiranya tidak ada undang-undang antarabangsa, maka;
 - i. negara besar dan kaya akan menggunakan pengaruh untuk menindas negara kecil
 - ii. peluasan kuasa oleh negara besar tidak dapat dikawal
 - iii. kegiatan lanun dan penyeludupan tidak terkawal
 - iv. keselamatan negara akan terganggu
 - v. pencerobohan politik, eksploitasi ekonomi, krisis sosial yang berpanjangan akan menjadi punca peperangan dan pertelingkahan
4. Berikut ialah contoh **Undang-undang Antarabangsa** yang mengekalkan hubungan antarabangsa dan menjamin keamanan sejagat.

Bil	Undang-undang Antarabangsa	Huraian
1	Akta Pencegahan Penyeludupan	<ul style="list-style-type: none"> Mengharamkan pemindahan manusia atau barangan dari sesebuah negara secara haram iaitu tanpa melalui prosedur imigresen. Semua negara perlu mematuhi akta ini agar tidak mencetuskan pertelingkahan antara negara kerana penyeludupan mengurangkan pendapatan sesebuah negara.
2	Undang-undang Laut Antarabangsa	<ul style="list-style-type: none"> Berkaitan dengan sebarang jenis pengangkutan air yang meliputi kawasan perairan antarabangsa. Mengharamkan pencabulan atau pencerobohan kawasan perikanan, pembuangan sisa toksik dan tumpahan minyak di perairan.
3	Undang-undang Siber	<ul style="list-style-type: none"> penyalahgunaan internet / komputer <ul style="list-style-type: none"> ~ menyebarkan fitnah tentang pemimpin & pentadbiran sesebuah negara ~ menyebarkan propaganda 宣传 ~ menyebarkan maklumat palsu ~ memanipulasi internet untuk tujuan menghasut 煽动
4	Undang-undang Perdagangan Antarabangsa	<ul style="list-style-type: none"> undang-undang yang berkaitan dengan kegiatan perdagangan antarabangsa
5	Mahkamah Antarabangsa	<ul style="list-style-type: none"> silalah rujuk nota unit 1
6	Undang-undang alam sekitar	<ul style="list-style-type: none"> silalah rujuk nota unit 1 dan unit 9
7	Undang-undang hak asasi manusia	<ul style="list-style-type: none"> silalah rujuk nota unit 1 dan unit 7

5. Dalam **menjaga hubungan antarabangsa yang baik** dan **menjaga keselamatan negara Malaysia**, negara kita akan menghalang 阻止 **seseorang daripada memasuki Malaysia**.
Contohnya :

Bil	Sebab dihalang	Huraian
1	Faktor keselamatan	<ul style="list-style-type: none"> Melindungi keselamatan Malaysia dan negeri-negeri dalam Malaysia daripada sebarang ancaman yang memudaratkan.
2	Faktor ketenteraman awam	<ul style="list-style-type: none"> Mengelak perlakuan yang tidak selamat kepada orang awam.
3	Faktor Kesihatan / penyakit / penyakit berjangkit	<ul style="list-style-type: none"> Mengelakkan penyakit-penyakit berbahaya dan berjangkit disebarkan kepada orang awam.
4	Seseorang pesalah sedang menjalani hukuman	<ul style="list-style-type: none"> Larangan terhadap pesalah yang sedang menjalani hukuman atas kesalahan yang dilakukan.
5	Tiada dokumen sah 公函	<ul style="list-style-type: none"> Tidak mempunyai passport dan visa perjalanan.
6	Individu yang 被列入黑名单的人 disenaraihitamkan	<ul style="list-style-type: none"> Individu yang pernah melakukan jenayah atau kesalahan-kesalahan lain.
7	Negara-negara yang warganegaranya dilarang memasuki Malaysia	<ul style="list-style-type: none"> Kerajaan telah mengenakan larangan terhadap beberapa negara untuk memasuki Malaysia. Contohnya negara Israel.

6. Berikut ialah **pertubuhan** yang disertai oleh Malaysia dan usaha Malaysia menjamin kerjasama antarabangsa

Bil	Pertubuhan antarabangsa	Usaha-usaha meningkatkan persefahaman tentang isu global & menjamin kerjasama antarabangsa
1	Komanwel ~ pertubuhan negara-negara merdeka yang pernah dijajah oleh Britain	<ul style="list-style-type: none"> Mengadakan persidangan dan seminar antara pemimpin negara untuk mendengar pendapat dan cadangan. Menubuhkan Kumpulan Bertindak Peringkat Menteri Komanwel (1999) untuk menjamin kepentingan bersama. Melalui Persidangan Ketua-Ketua Negara Komanwel (CHOGM) mencapai persetujuan bersama dalam pelbagai bidang seperti perdagangan, politik, sosial dan ekonomi.
2	Pertubuhan Negara-Negara Islam (OIC) ~ memupuk perpaduan dan kemajuan umat Islam dari segi politik, ekonomi, agama.	<ul style="list-style-type: none"> Menandatangani perjanjian persefahaman untuk menangani konflik politik antarabangsa. Mengadakan persidangan untuk membincangkan isu-isu semasa seperti memerangi keganasan. Bersepakat menentang pencerobohan negara lain ke atas negara Islam. Komited dan bekerjasama dengan PBB untuk memerangi segala bentuk diskriminasi dan keganasan.
3	Pertubuhan Bangsa-Bangsa Bersatu (PBB)	<ul style="list-style-type: none"> Mengurangkan sengketa politik dan peperangan terbuka secara global. Membantu negara yang dijajah mendapat kemerdekaan. Memberi bantuan dan perlindungan kepada pelarian mangsa peperangan.
4	Pergerakan Negara-Negara Berkecuali (NAM)	<ul style="list-style-type: none"> Menyelesaikan pertelingkahan melalui rundingan. Menghormati hak asasi manusia dan Piagam PBB. Mengakui persaudaraan antara semua bangsa dan negara

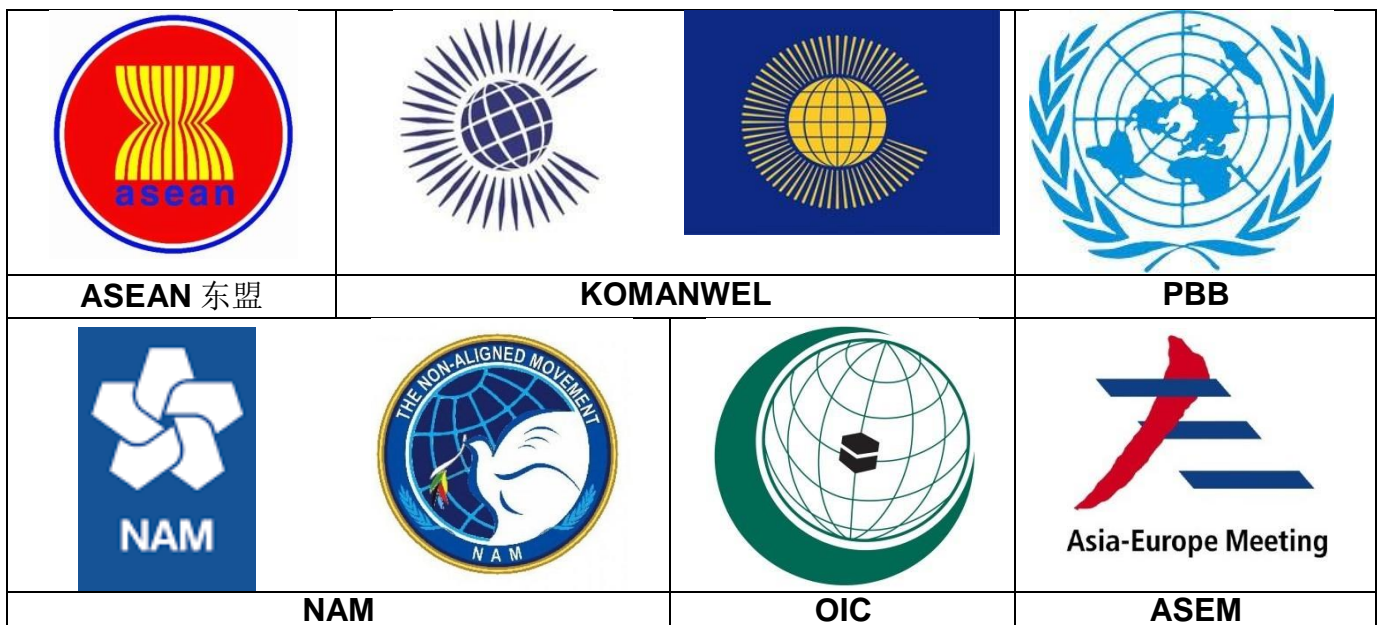

Logo pertubuhan antarabangsa lain, sila rujuk nota unit 1.

7. Malaysia mengamalkan **4 prinsip** dalam hubungan antarabangsa / **Dasar Luar Malaysia** :

Bil	Prinsip	Huraian
1	Berbaik-baik dengan negara lain	<ul style="list-style-type: none"> Malaysia memilih untuk menyelesaikan masalah antara negara lain melalui perundingan atau meja bulat dan menolak kekerasan 武力 dan paksaan 强迫.
2	Hidup bersama secara aman dan harmoni	<ul style="list-style-type: none"> Malaysia sentiasa memperjuangkan hak untuk setiap negara supaya menyelesaikan masalah dalaman tanpa campur tangan dari pihak lain. 自己国家的事自己解决 Malaysia yakin bahawa setiap rakyat di setiap negara tahu apa yang terbaik untuk negara mereka dan lebih memahami apa yang diperlukan.
3	Tidak campur tangan dalam hal ehwal negara lain 不插手他国的内政	<ul style="list-style-type: none"> Malaysia mendukung prinsip penyelesaian sengketa dan kewujudan bersama secara aman (<i>non-confrotation</i>) Prinsip ini terbukti dengan pendirian 立场 Malaysia untuk menjadi negara berkecuali 中立 dan tidak terikat dengan mana-mana negara lain dalam membuat keputusan.
4	Keadilan sejagat	<ul style="list-style-type: none"> Malaysia berprinsip sesuatu keputusan dan insiden 事件 hendaklah diselesaikan berasaskan prinsip keadilan.

 8. **Teknologi Futuristik** 未来主义科技 / **teknologi masa depan** ialah satu teknologi canggih yang digunakan oleh manusia untuk **keselesaan dan kelangsungan hidup** serta **membantu manusia melakukan sesuatu kerja yang susah dan bahaya dengan senang**.

 9. Berikut ialah berapa contoh **teknologi futuristik** :

Bil	Jenis teknologi futuristik	Huraian
1	Kepintaran buatan / artificial intelligence (AI) 人工智能	<ul style="list-style-type: none"> Kajian kejuruteraan mesin cerdas yang mampu melakukan fungsi dan ciri-ciri pemikiran manusia. Telah bermula pada zaman 1950-an dan menjadi semakin berjaya apabila kemunculan teknologi perkomputeran digital. Telah banyak digunakan dalam bidang pemrosesan maklumat 处理资料, permainan komputer 电脑游戏, keselamatan negara, perdagangan elektronik dan sistem diagnostik 诊断. Boleh melakukan kerja-kerja kompleks 复杂的, bahaya 危险的 dan berulang-ulang 一直重复的 tanpa berhenti. Menjimatkan masa dan tenaga manusia di samping menjamin keselamatan manusia.
2	Sistem pangkalan data 数据库系统	<ul style="list-style-type: none"> Sistem ini menghasilkan data tepat dan menyimpan data di aplikasi cloud 云端 / <i>google drive</i>. Sistem ini dapat menjimatkan kos dan masa pengurusan harian manusia.

Bil	Jenis teknologi futuristik	Huraian
3	Dron 无人机	<ul style="list-style-type: none"> Sebuah pesawat tanpa pemandu / robot terbang. Dikawal dengan menggunakan alat kawalan / perisian kawalan kapal terbang yang dipasang di dalamnya. Digunakan untuk tujuan ketenteraan (latihan tembak anti pesawat, risikan 秘密调查 dan senjata 武器), mencari, menyelamatkan, pengawasan, pemantauan lalu lintas 交通监控 dancuaca, bantuan memadamkan kebakaran, pertanian 农业监控, kegunaan peribadi dan penggambaran udara 空中拍摄.
4	Penderiaan jarak jauh / remote sensing 遥感	<ul style="list-style-type: none"> Kaedah pencerapan data 应用资料 permukaan bumi, suatu objek, daerah atau fenomena yang dilaksanakan dari jauh iaitu dengan menggunakan sensor 传感器 yang diletakkan pada pelbagai platform seperti satelit 卫星, pesawat atau dron. Contoh : sensor dipasang pada penyu untuk memantau kesihatan dan pergerakan penyu. Penyu yang mengalami kecederaan, jangkitan penyakit dan kecemasan boleh dikesan dengan segera melalui sensor oleh Pusat Penyu Dan Ekosistem Marin.
5	Armada agribot 农业机器人队伍	<ul style="list-style-type: none"> Penggunaan mesin agribot 农业机器人 dapat menanam, merumput, membaja dan menuai tanpa bantuan manusia. Hal ini dapat mengurangkan kos pertanian dan perladangan.
6	Traktor pintar 智能拖拉机	<ul style="list-style-type: none"> Traktor tanpa pemandu dikendalikan oleh Sistem Kedudukan Sejagat atau <i>Global Positioning System (GPS)</i> 全球定位系统. Traktor menggunakan laluan terancang yang dapat mengurangkan hakisan tanah dan menjimatkan kos minyak.
7	Pasar raya futuristik	<ul style="list-style-type: none"> Pasar raya tanpa pekerja, semua barangan dari rak yang dimasukkan ke dalam troli akan direkodkan dan dijumlahkan harga oleh troli. Apabila pembeli keluar dari pasar raya, bayaran terus ditolak dari akaun pembeli.

10. Walaupun **Teknologi Futuristik** 未来主义科技 / **teknologi masa depan** membawa banyak kebaikan kepada manusia tetapi teknologi ini masih **tidak dapat menggantikan tenaga kerja manusia sepenuhnya**. 不能完全替代人工

11. Berikut ialah berapa **kelemahan** teknologi futuristik :

Bil	Kelemahan	Huraian
1	Kos yang tinggi 需要高昂的费用	<ul style="list-style-type: none"> Teknologi futuristik tidak dapat digunakan untuk semua kerja kerana kos untuk mengadakan, menyelenggara dan membaiki adalah tinggi / mahal
2	Tidak fleksibel / tidak berubah-ubah 不够灵活	<ul style="list-style-type: none"> Melakukan kerja atau operasi mengikut arahan yang telah diprogramkan sahaja
3	Tidak sensitif dengan persekitaran 不够敏感	<ul style="list-style-type: none"> Tidak berupaya bertindak dalam keadaan bahaya seperti kebakaran.

Bil	Kelemahan	Huraian
4	Tidak mempunyai perasaan atau emosi 没有感情/情绪	• Tidak boleh melakukan kerja-kerja berkaitan dengan hubungan sesama manusia kerana tidak mempunyai emosi.
5	Diprogram / dikawal oleh manusia 被输入程序的/被人类控制的	• Belum ada sistem teknologi futuristik yang mampu berfungsi dengan bebas tanpa pengawasan manusia.
6	Tiada mampu membuat keputusan 没有能力自己做决定	• Tidak mempunyai keupayaan membuat keputusan kerana ia adalah diprogramkan oleh manusia. 因为是被输入程序的, 所以不会做决定.
7	Disalahgunakan oleh penjenayah 被滥用/错误使用	• Boleh disalahgunakan dalam jenayah ketenteraan, jenayah siber, jenayah pengondaman dan lain-lain jenayah yang menggunakan teknologi.

jika berminat, boleh menonton filem ini. Filem ini tentang salah satu contoh teknologi futuristik iaitu ROBOT. <https://youtu.be/0Ke3D7B78z4>



12. Kerjasama global dalam menangani wabak pandemik covid 19 新冠肺炎传染病.



- a. Penyakit berjangkit covid 19 juga dikenali sebagai pandemik koronavirus atau wabak koronavirus 冠状病毒传染病.
- b. Ia merupakan pandemik penyakit koronavirus 2019 yang berlaku secara global berpunca daripada koronavirus sindrom pernafasan akut teruk 2. 第二型急性肺炎.
- c. Wabak ini pada mulanya dikesan pada pertengahan bulan Disember 2019 di bandar raya Wuhan 武汉, Hubei, China, dan telah diiktiraf sebagai pandemik oleh Pertubuhan Kesihatan Sedunia (WHO) 世界卫生组织 pada 11 Mac 2020.
- d. Malaysia juga tidak terkecuali dari pandemik ini dan memulakan Perintah Kawalan Pergerakan 限制行动管制令 pada 18 Mac 2020 untuk mengawal penularan covid 19.
- e. Pada masa yang sama, semua institusi pendidikan telah memulakan Pengajaran dan Pembelajaran dari Rumah (PdPR) 居家学习和教学课程.
- f. Pelajar telah membiasakan diri dengan penggunaan teknologi maklumat dan telekomunikasi serta teknologi digital untuk meneruskan pembelajaran di rumah.
- g. Kerajaan Malaysia telah bekerjasama dengan global untuk mendapatkan vaksin covid 19 bagi melindungi rakyat Malaysia daripada jangkitan pandemik covid 19.
- h. Malaysia telah memperoleh vaksin Pfizer dari Amerika Syarikat 美国辉瑞生物科技疫苗, vaksin Sinovac dari negara China 中国科兴疫苗, dan vaksin AstraZeneca dari England 英国阿斯利康疫苗 bagi memulakan Program Imunisasi COVID-19 Kebangsaan 新冠疫苗接种计划.
- i. Rakyat Malaysia dinasihat sentiasa mengamalkan pendekatan 3W dengan mengelakkan 3S @ 3C sebagai kebiasaan / norma baharu dalam kehidupan seharian bagi mengawal penularan covid19.
- j. Pengamalan 3W ialah kerap mencuci tangan dengan air dan sabun (*wash*), memakai pelitup separuh muka (*wear*), dan amaran dari Kementerian Kesihatan Malaysia (KKM) yang lebih berkonsepkan peringatan 提醒 (*warn*).
- k. Mengelakkan 3S @ 3C ialah menjauhi kawasan yang sesak (*crowded place*), elakkan kawasan yang sempit (*conigned space*) dan elak sembang / bertutur dengan jarak yang dekat (*close conversation*)#

Kerjasama Malaysia dengan Pertubuhan Antarabangsa

Bil	Pertubuhan	Jenis Kerjasama
1	<p style="text-align: center;">ASEAN</p> <p>A. Kerjasama politik 政治合作</p> 	<p>a. Zon yang Aman, Bebas dan Berkecuali (ZOPFAN)</p> <ul style="list-style-type: none"> i. disuarakan oleh Malaysia dalam Deklarasi Kuala Lumpur ii. masalah negara perlu diselesaikan secara aman melalui rundingan iii. tidak boleh campur tangan masalah negara lain dan ini dapat mengelakkan campur tangan oleh kuasa besar <p>b. Zon Bebas Senjata Nuklear Asia Tenggara (SEANWFZ)</p> <ul style="list-style-type: none"> iii. membebaskan rantau Asia Tenggara daripada percaturan politik kuasa besar dan ancaman senjata nuklear <p>c. Forum Serantau ASEAN (ARF)</p> <ul style="list-style-type: none"> i. menyelesaikan masalah konflik antara negara anggota. ii. Menjamin keselamatan negara anggota ASEAN.
	<p>B. Kerjasama sosial 交際合作</p>	<p>a. Majlis Bahasa Brunei-Indonesia-Malaysia (MBBIM)</p> <ul style="list-style-type: none"> i. mengembangkan Bahasa Melayu, meningkatkan semangat persaudaraan, dan meningkatkan peranan BM dengan penyelarasan istilah, ejaan, dan sebutan. <p>b. Pertubuhan Menteri-menteri Pendidikan Asia Tenggara (SEAMEO)</p> <ul style="list-style-type: none"> i. untuk kerjasama dalam bidang ilmu pengetahuan ii. RELC – Pusat Kajian Bahasa Inggeris (Singapura) iii. INNOTECH – Inovasi dan Teknologi (Filipina) iv. RECSAM – Pusat Pendidikan Rantau bagi Sains dan Matematik (Malaysia) <p>c. Aktiviti kebudayaan dan sukan</p> <ul style="list-style-type: none"> i. Sukan SEA Malaysia telah menjadi tuan rumah Sukan SEA pada tahun 1965, 1971, 1977, 1989, 2001, dan 2017. ii. Pesta Filem ASEAN dan lagu ASEAN iii. mengasaskan Skim Pertukaran Berita Televisyen untuk bekerjasama dalam bidang komunikasi <p>d. mengadakan tahun melawat negara ASEAN</p> <ul style="list-style-type: none"> i. cth Tahun Melawat Malaysia 1990, Tahun Melawat Indonesia 1991 <p>e. memberi pengiktirafan terhadap lesen memandu di rantau ini.</p>

Bil	Pertubuhan	Jenis Kerjasama
	c. Kerjasama ekonomi 经济合作	<p>a. Peraturan Perdagangan Istimewa (PTA)</p> <ul style="list-style-type: none"> i. menggalakan perdagangan intra-ASEAN tetapi kurang berkesan kerana masing-masing mementingkan kepentingan domestik <p>b. Projek-projek Perindustrian</p> <ul style="list-style-type: none"> i. Projek Baja Urea (Indonesia dan Malaysia) ii. Projek Fabrikasi Tembaga (Filipina) iii. Projek Vaksin Hepatitis B (Singapura) iv. Projek Perlombongan Garam Abu Soda (Thailand) <p>c. Kawasan Perdagangan Bebas ASEAN (AFTA)</p> <ul style="list-style-type: none"> i. Perdagangan bebas dan terbuka dan mengurangkan halangan perdagangan ii. dilaksanakan menerusi Skim Tarif Keistimewaan Sama Rata (CEPT) iii. barangan ASEAN boleh masuk pasaran negara anggota tanpa dikenakan tarif atau dikenakan tarif yang minimum iv. barangan ASEAN boleh menembusi pasaran negara-negara anggota v. dapat meningkatkan daya saing ASEAN sebagai pusat perkilangan untuk pasaran dunia <p>d. Pasaran Tunggal ASEAN / Komuniti Ekonomi ASEAN</p> <ul style="list-style-type: none"> i. dilancarkan pada tahun 31/12/2015 ii. Tujuan : mengurangkan kemiskinan dan jurang pendapatan, membaiki kualiti hidup, bersatu menghadapi isu ekonomi antarabangsa iii. Malaysia, Thailand, Indonesia, Singapura, Brunei, Filipina menjadi anggota tetapi negara anggota ASEAN lain boleh menyertai jika bersedia <p>e. Konsep Segitiga Pertumbuhan</p> <ul style="list-style-type: none"> i. Segitiga Pertumbuhan Indonesia-Malaysia-Singapura, Segitiga Pertumbuhan Indonesia-Malaysia-Thailand, Segitiga Pertumbuhan Brunei-Indonesia-Malaysia-Filipina. ii. Fokus kerjasama : Pelancongan, perdagangan, infrastruktur

Bil	Pertubuhan	Jenis Kerjasama
2	<p>Pergerakan Negara-Negara Berkecuali (NAM)</p> 	<p>a. Malaysia menjadi Pengerusi NAM (2003-2006)</p> <p>b. Malaysia juga menjadi anggota kumpulan elit NAM iaitu kumpulan G-15. G-15 membincangkan isu kerjasama politik dan ekonomi NAM</p> <p>Isu kerjasama politik</p> <p>i. Gencatan senjata keganasan, kerjasama multilateral, keadaan ekonomi di Afrika, penyalahgunaan dadah dan jenayah.</p> <p>Isu kerjasama ekonomi</p> <p>i. Jurang ekonomi negara selatan dan utara.</p> <p style="text-align: right;">ii.</p> <p>Memperjuangkan Order Baru Ekonomi Dunia (NIEO).</p>
3	<p>KOMANWEL</p>  <ul style="list-style-type: none"> • pertubuhan negara-negara merdeka yang pernah dijajah Britain <p>Malaysia menjadi tuan rumah sukan Komanwel pada tahun 1998. Stadium Bukit Jalil dibina untuk menjayakan sukan komanwel.</p>	<p>a. Kerjasama keselamatan</p> <p>i. Komanwel telah memberi bantuan kepada Malaysia dengan Perjanjian Anglo-Malaya.</p> <p>ii. Malaysia mendapat sokongan tentera negara anggota semasa Tanah Melayu diserang Jepun</p> <p>iii. Pembabitan tentera Komanwel semasa darurat komunis di Tanah Melayu (1948-1960)</p> <p>iv. Khidmat kepekaratan perundangan negara Komanwel dalam menggubal Perlembagaan Persekutuan.</p> <p>b. Kerjasama sosial ekonomi</p> <p>i. Menyelesaikan masalah pendidikan, masalah kemiskinan, masalah penyakit berjangkit, kekurangan sumber</p> <p>ii. Membantu pendidikan melalui bantuan teknikal dan biasiswa menerusi Rancangan Colombo. Rancangan Colombo pada tahun 1950 telah memberi bantuan dari segi kewangan, teknikal dan biasiswa kepada negara anggota yang kurang maju terutamanya kepada Malaysia.</p> <p>iii. Rancangan Colombo (1950) :</p> <p>i. Meyediakan pakar dan penyelidikan kepada negara-negara anggota yang memerlukan</p> <p>ii. Menyediakan tempat latihan di universiti-universiti</p> <p>iii. Menyediakan peralatan untuk penyelidikan</p> <p>iv. Malaysia menyertainya pada tahun 1963</p> <p>v. Projek-projek di bawah Rancangan Colombo di Malaysia</p> <ul style="list-style-type: none"> ▪ Lebuhraya Timur Barat ▪ Jambatan-jambatan di Sabah dan Sarawak ▪ Pembinaan Maktab Perguruan Pulau Pinang dan Sabah

Bil	Pertubuhan	Jenis Kerjasama
4	<p>Pertubuhan Negara-Negara Islam (OIC)</p>  <p>~ memupuk perpaduan dan kemajuan umat Islam dari segi politik, ekonomi, agama</p>	<p>a. Kerjasama politik</p> <ol style="list-style-type: none"> i. menyokong perjuangan rakyat Palestin dan Pertubuhan Pembebasan Palestin (PLO) iaitu menyokong hak rakyat Palestin untuk menentukan nasib sendiri ii. membenarkan Mujahidin Afghanistan membuka pejabat perwakilan di Kuala Lumpur pada tahun 1984 iii. menyokong penyelesaian konflik politik dalam Afghanistan secara aman iv. 15 pegawai tentera Malaysia menyertai pasukan tentera Pemerhati PBB berikutan dgn pengumuman gencatan senjata antara Iran dan Iraq pada Ogos 1988 <p>b. Kerjasama sosial</p> <ol style="list-style-type: none"> i. menubuhkan Universiti Islam Antarabangsa (UIAM) di Malaysia. ii. menganjurkan Forum Ekonomi Islam Sedunia (WIFE) pertama dan ke-6 di Kuala Lumpur pada tahun 2005 dan 2010. iii. menubuhkan Bank Pembangunan Islam (IDB), (Menyalurkan sumbangan kepada negara Islam yang miskin) iv. menyediakan biasiswa untuk pelajar Islam dari Bangladesh, Afghanistan, Palestin.
5	<p>Pertubuhan Bangsa-Bangsa Bersatu (PBB)</p> 	<p>a. Kerjasama politik</p> <ol style="list-style-type: none"> i. Malaysia menyertai pasukan pendamai ke CONGO (1960-1963) untuk misi keamanan PBB ii. Malaysia menyertai misi pengaman 和平使者 gencatan 停战 senjata di Iran-Iraq (1988-1991), Namibia (1989), Iraq-Kuwait (1992), Kemboja (1992), Somalia (1993), Bosnia-Herzegovina (1994), Liberia (1993), Kosovo (1999), Timor Leste (2000), Lubnan (2007). iii. Malaysia pernah menjadi anggota tidak tetap dalam Majlis Keselamatan 安全理事会 @ 安理会 pada tahun 1965/66, 1989/90, 1999/2000, 2015/2016. iv. Tan Sri Razali Ismail pernah dipilih menduduki kerusi Presiden bagi sesi ke-51 (1996) dalam Majlis Perhimpunan Agung 联合国大会 v. konfrontasi Indonesia terhadap Malaysia diselesai melalui Majlis Keselamatan PBB (1963) vi. menentang Israel yang mezalimi Palestin vii. menggesa penghapusan Dasar Aparteid 反美国黑人主义/白人优越主义 di Afrika Selatan (1993) viii. menentang pencerobohan di Kemboja, Afghanistan, Kuwait. ix. mengesakan 批评 ujian senjata nuklear 核武 oleh Perancis, India, Pakistan.

		<p>b. Kerjasama sosial budaya di bawah UNESCO</p> <p>联合国教育、科学與文化组织</p> <ul style="list-style-type: none"> i. Program kerjasama pendidikan (empat tonggak utama). i. Program pertukaran seni dan budaya ii. Pengiktirafan tapak warisan budaya 世界文化遗产 di Malaysia, terdapat 4 tempat yang telah diiktiraf oleh pihak UNESCO sebagai World Heritage iaitu Gunung Mulu, Sarawak (2000), Taman Kinabalu, Sabah (2000), Bandar Melaka (2008) dan George Town, Pulau Pinang (2008), dan Lembah Lenggong, Perak (2012). iv. Wakil Malaysia (Datuk seri Hishammuddin) menjadi Naib pengerusi UNESCO pada 2005 v. Menolak Perjanjian Antartika (1959) pada tahun 1984. <p>c. Kerjasama Ekonomi</p> <ul style="list-style-type: none"> i. Wakil Malaysia pernah dilantik menjadi Pengerusi Jawatankuasa Bank Dunia dan Tabung Kewangan Antarabangsa (IMF) pada tahun 1998.
--	--	--

Bil	Pertubuhan	Peranan
1	Majlis Keselamatan 安全理事会 @ 安理会	<ol style="list-style-type: none"> 1. Peranan : menjaga keamanan dan menghentikan pencerobohan kuasa asing terhadap negara lain 2. Merupakan majlis yang paling berkuasa PBB yang dipergunakan oleh kuasa besar dunia. 3. Terdiri daripada 15 anggota. 4. 5 anggota tetap terdiri daripada negara Amerika Syarikat, Rusia, Britain, China, Perancis dan mempunyai kuasa veto iaitu kuasa pembatalan sebarang keputusan Majlis. 5 negara ini juga dibenarkan untuk memiliki senjata nuklear mengikut perjanjian Tidak Bertambah Nuklear. 5. 10 anggota tidak tetap yang dipilih oleh Perhimpunan Agung dan berkhidmat setiap penggal iaitu 2 tahun mengikut blok benua. 6. Mulai Januari 2005, pemilihan dibuat ke atas lima negara dan diganti pada setiap tahun. 7. Malaysia pernah menjadi anggota tidak tetap dalam Majlis Keselamatan 安全理事会 @ 安理会 pada tahun 1965/66, 1989/90, 1999/2000, 2015/2016.
2	Majlis Perhimpunan Agung 联合国大会	<ol style="list-style-type: none"> 1. Dihadiri oleh semua wakil negara anggota PBB 2. Membahaskan segala perkara yang berkaitan dengan masalah ekonomi, sosial dan politik dunia. 3. Diadakan setahun sekali. 4. Tan Sri Razali Ismail pernah dipilih menduduki kerusi Presiden bagi sesi ke-51 (1996)

Pendirian Malaysia jika tindakan yang diambil oleh Pertubuhan yang dianggotai oleh Malaysia bercanggah dengan prinsip kemanusiaan yang diamalkan oleh Malaysia.

1. **Menghulurkan bantuan** kepada negara yang berada dalam kecemasan.
2. **Menyediakan bantuan tempat tinggal** untuk pelarian sehingga mereka dihantar pulang.
3. **Tidak masuk campur** dalam urusan politik negara lain.
4. **Memberikan kerjasama** kepada pertubuhan antarabangsa.
5. **Menentang Israel yang mezalimi Palestin**
6. Menggesa penghapusan **Dasar Aparteid** di Afrika Selatan (1993)

PENGIKTIRAFAN UNESCO
TAPAK WARISAN DUNIA



TAHUN PENGIKTIRAFAN

2000

TAMAN NEGARA GUNUNG MULU, SARAWAK

TAMAN NEGARA KINABALU, SABAH

2008

MELAKA

GEORGETOWN, PULAU PINANG

2012

TAPAK WARISAN ARKEOLOGI LEMBAH LENGGONG, PERAK



Semoga Berjaya Dalam SPM



Scan to join more INTI #SPMSureSkor Workshops.

INTI Education Counselling Centre Johor

No. 25, 25-01, Jalan Austin Heights 8/1, Taman Austin Heights,
81100 Johor Bahru, Johor
Tel. No.: 07 - 364 7537

INTI Education Counselling Centre Perak

258, Jalan Sultan Iskandar,
30000 Ipoh, Perak.
Tel. No.: 05 - 241 1933

INTI Education Counselling Centre Pahang

B16, Jalan Seri Kuantan 81, Kuantan Star City II,
25300 Kuantan, Pahang
Tel. No.: 09 - 560 4657